

R18 Series

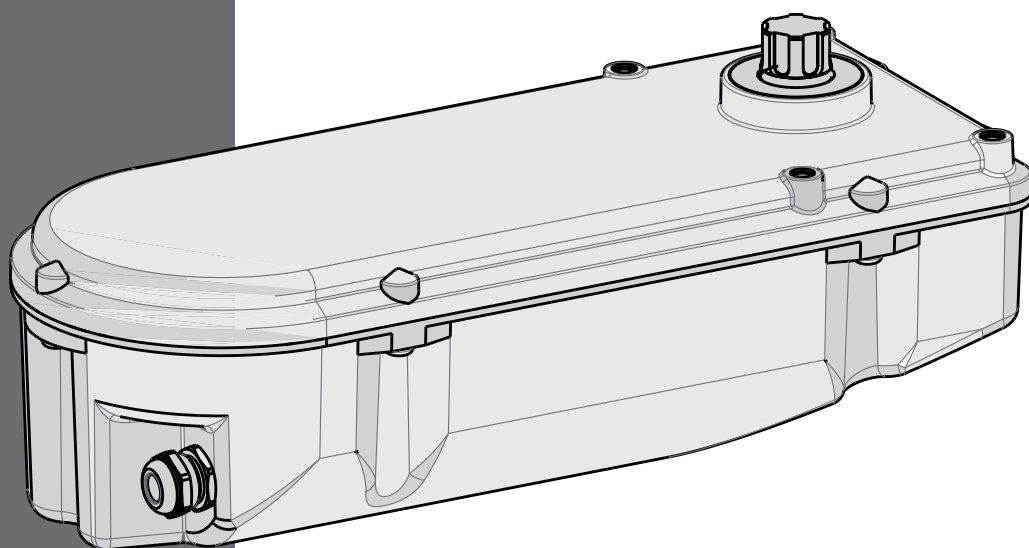

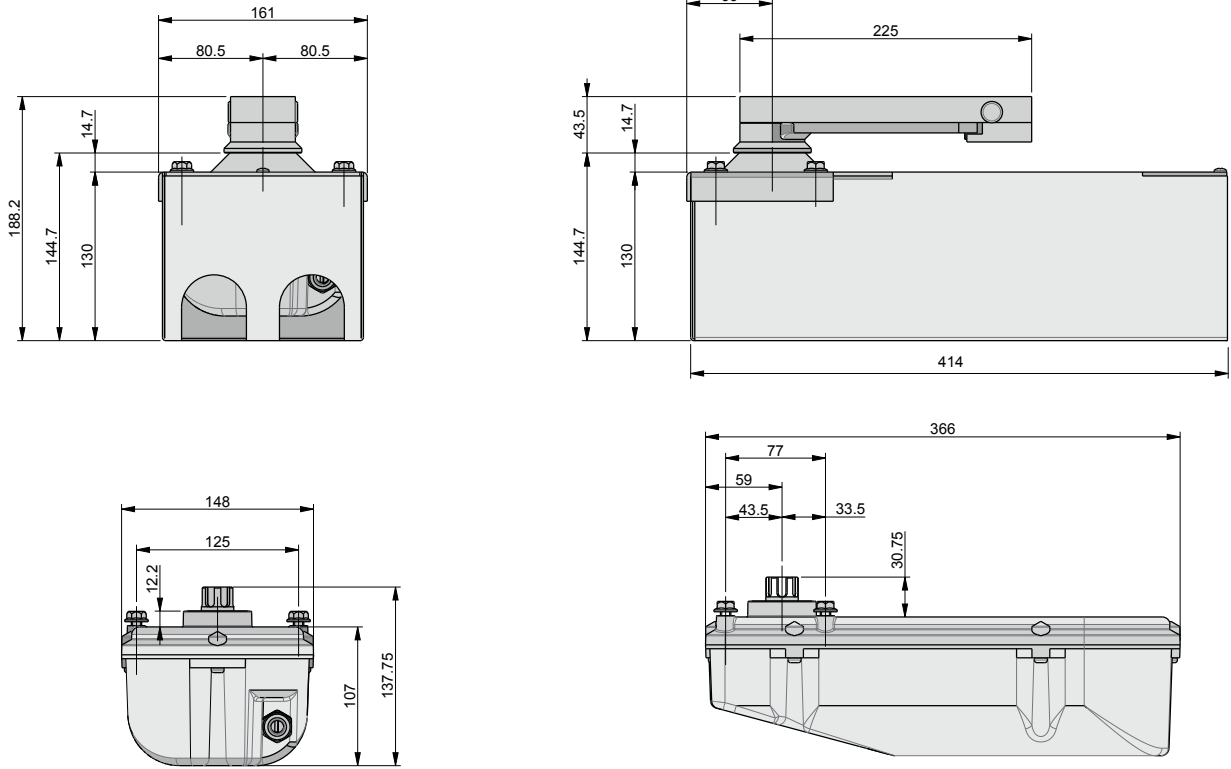

fig. 1

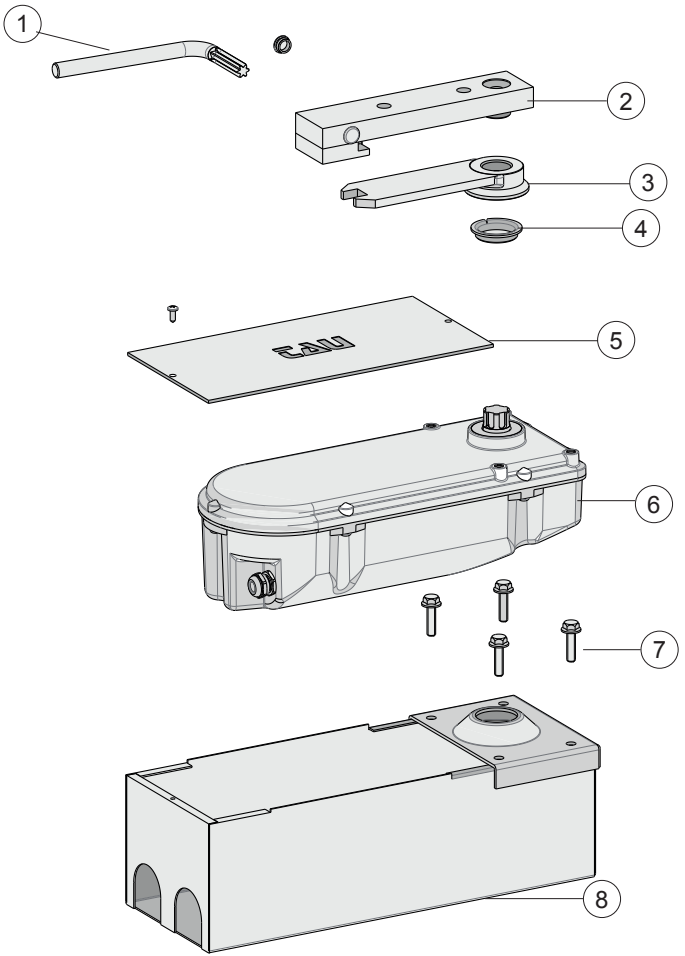

fig. 2

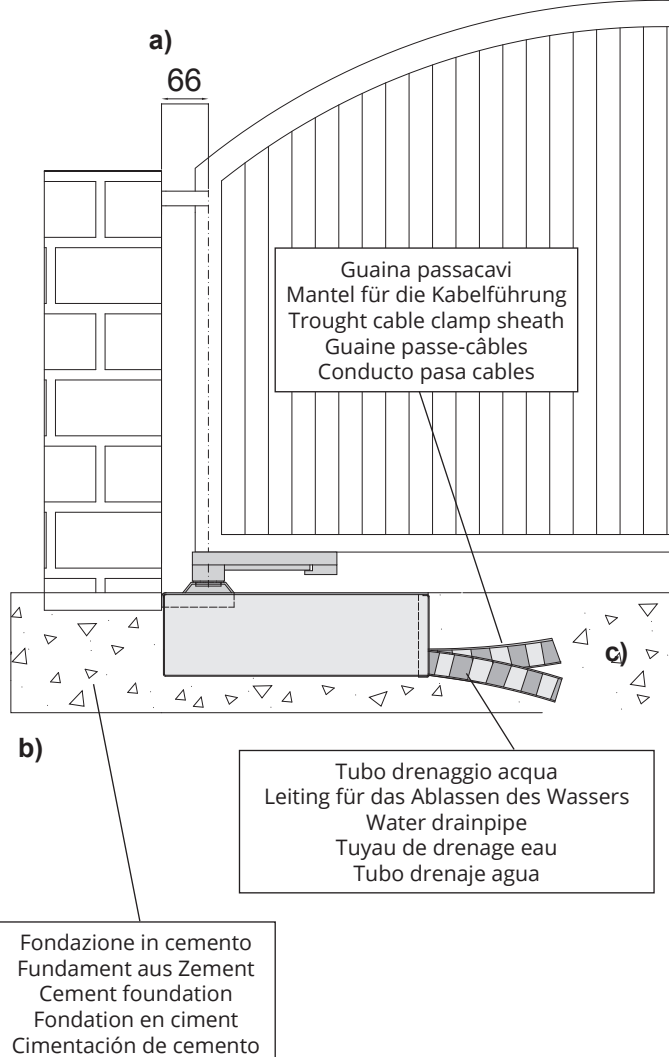

fig. 3

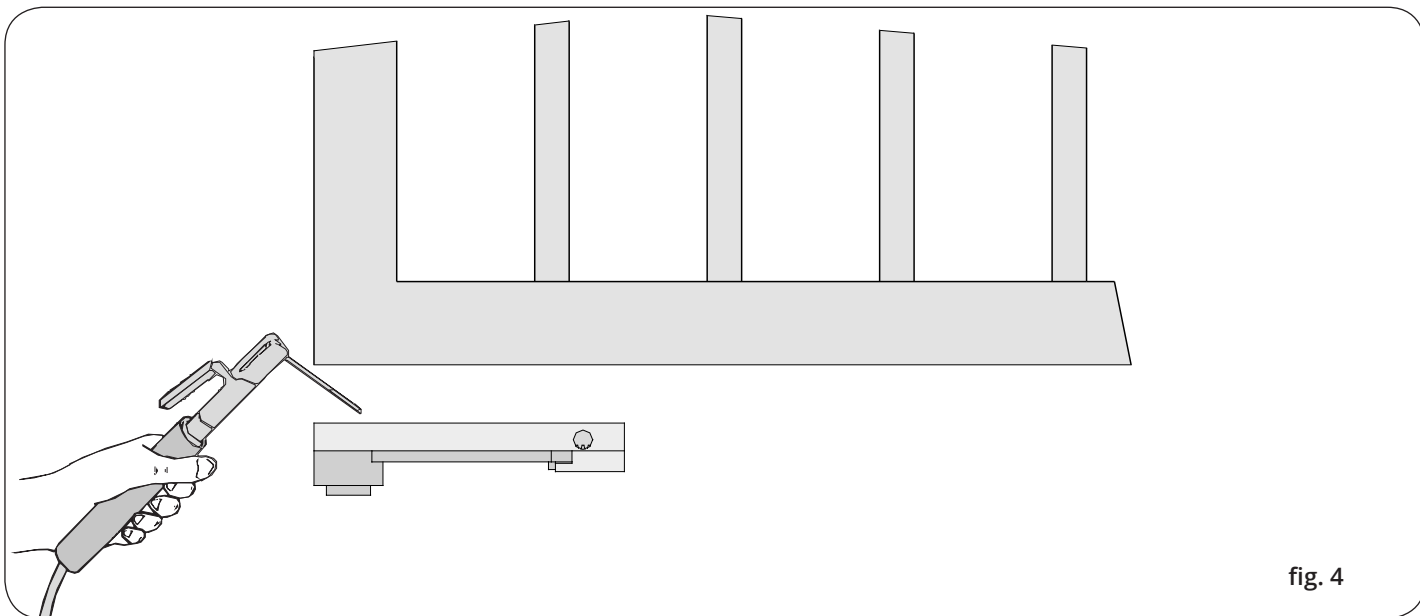

fig. 4

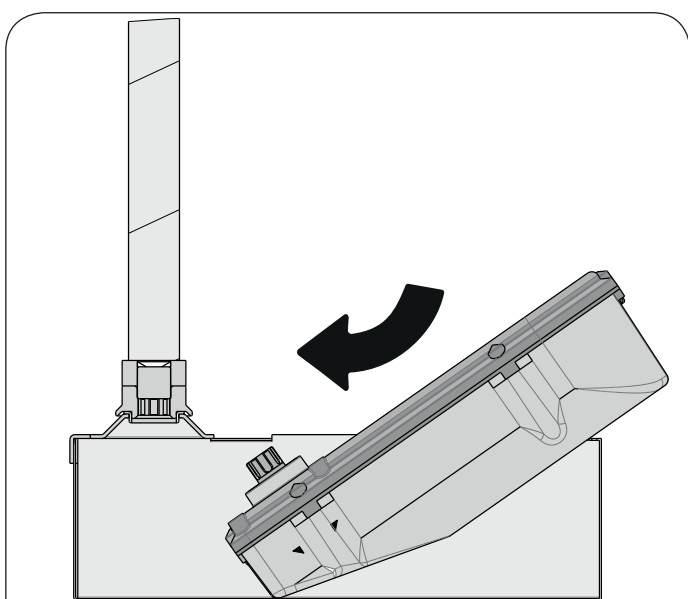

fig. 5A

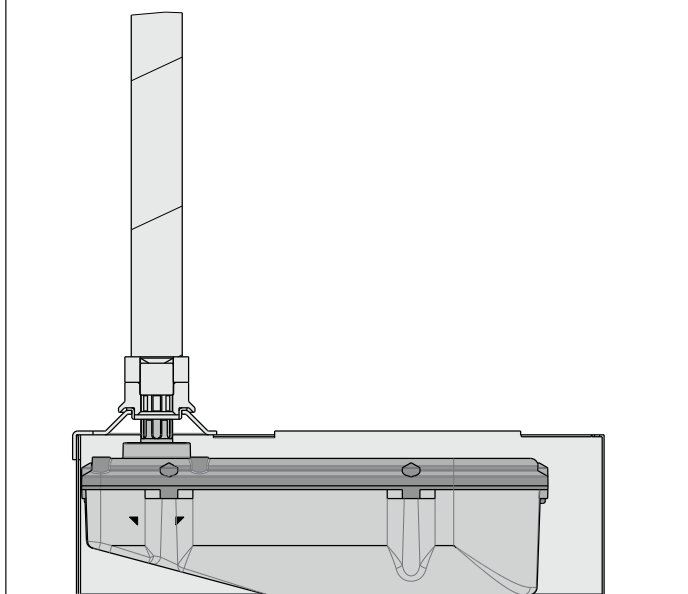

fig. 5B

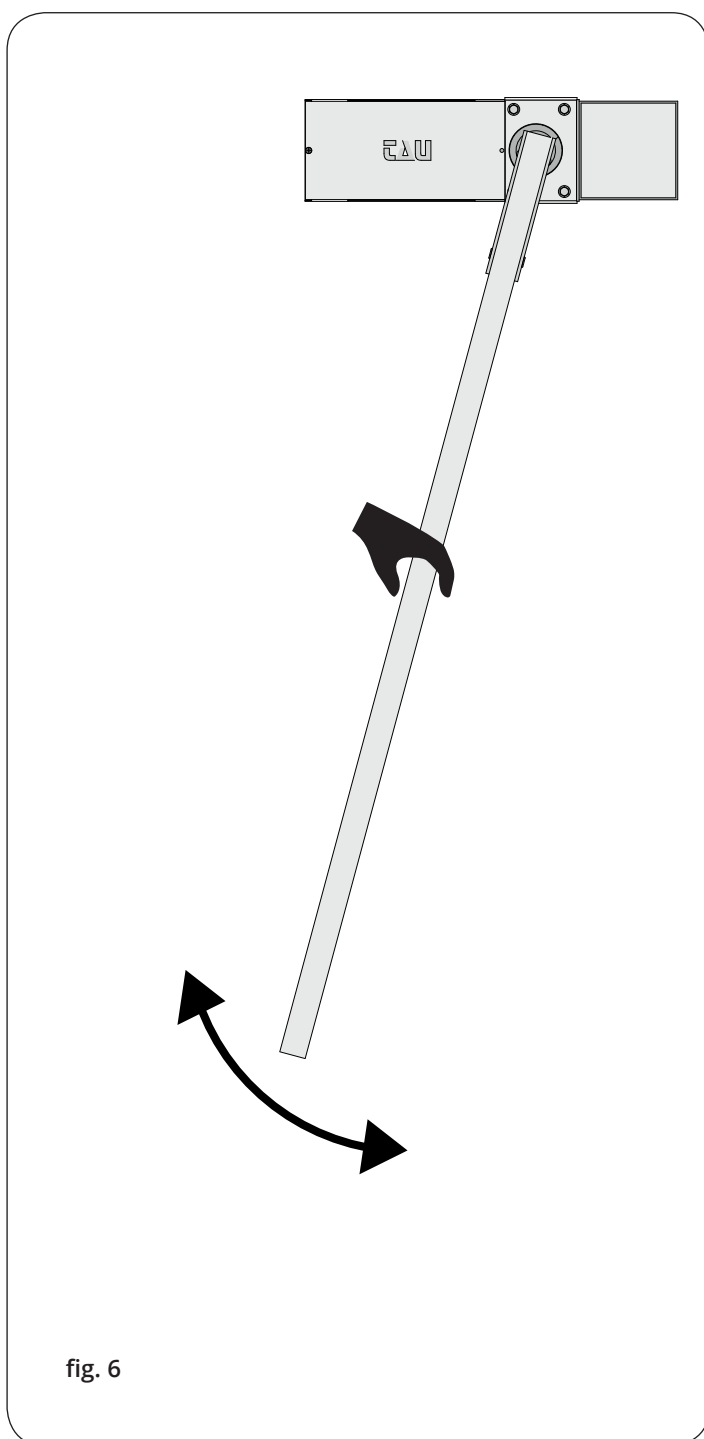

fig. 6

PREDISPOSIZIONI OPERE MURARIE (fig. 7) E IMPIANTO TIPO R18 (fig. 8), R18BENC/L - R18BENCVEL (fig. 9)

- | | |
|---------------------------|----------------------------|
| 1) Motoriduttore | 5) Fotocellule a parete |
| 2) Centralina | 6) Battenti |
| 3) Selettore a chiave | 7) Fotocellule a colonnina |
| 4) Antenna e lampeggiante | 8) Elettroserratura |

ARRANGEMENT OF WALL INTERVENTIONS (fig.7), TYPICAL R18 SYSTEM (fig. 8) AND TYPICAL R18BENC/L - R18BENCVEL SYSTEM (fig. 9)

- | | |
|------------------------------|----------------------------|
| 1) Gearmotor | 5) Wall-mounted photocells |
| 2) Control unit | 6) Gate stops |
| 3) Key switch | 7) Photocells on post |
| 4) Aerial and flashing light | 8) Electric lock |

VORBEREITUNG VON WANDARBEITEN (Abb. 7), ANLAGE TYP R18 (Abb. 8) UND ANLAGE TYP R18BENC/L - R18BENCVEL (Abb. 9)

- | | |
|-----------------------------|----------------------------|
| 1) Getriebemotor | 5) Photozellen an Mauer |
| 2) Steuerzentrale | 6) Anschläge |
| 3) Schlüsselschalter | 7) Photozellen auf Ständer |
| 4) Antenne und Blinkleuchte | 8) Elektroschloss |

PRÉPARATION DE TRAVAUX DE CONSTRUCTION (fig. 7), INSTALLATION TYPE R18 (fig. 8) ET INSTALLATION TYPE R18BENC/L - R18BENCVEL (fig. 9)

- | | |
|--------------------------|------------------------------|
| 1) Motorréducteur | 5) Photocellules murales |
| 2) Logique de commande | 6) Battants |
| 3) Sélecteur a clé | 7) Photocellules sur colonne |
| 4) Antenne et clignotant | 8) Serrure électrique |

PREPARACIÓN OBRAS DE ALBAÑILERÍA (fig.7), INSTALACIÓN TIPO R18 (fig. 8) Y INSTALACIÓN TIPO R18BENC/L - R18BENCVEL (fig. 9)

- | | |
|------------------------------|----------------------------|
| 1) Motorreductor | 5) Fotocélulas de pared |
| 2) Centralita | 6) Topes |
| 3) Selector de llave | 7) Fotocélulas en columnas |
| 4) Antena y luz intermitente | 8) Electrocerradura |

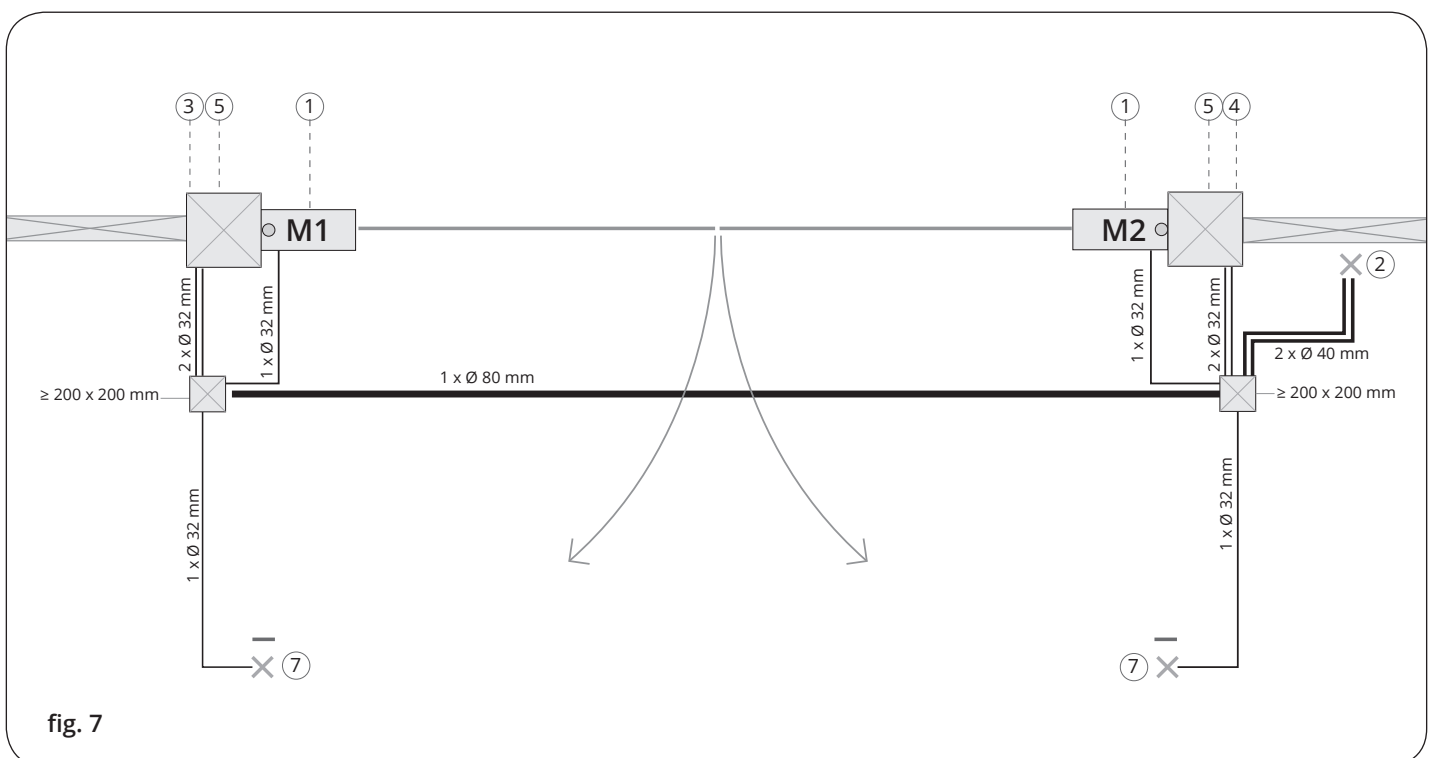

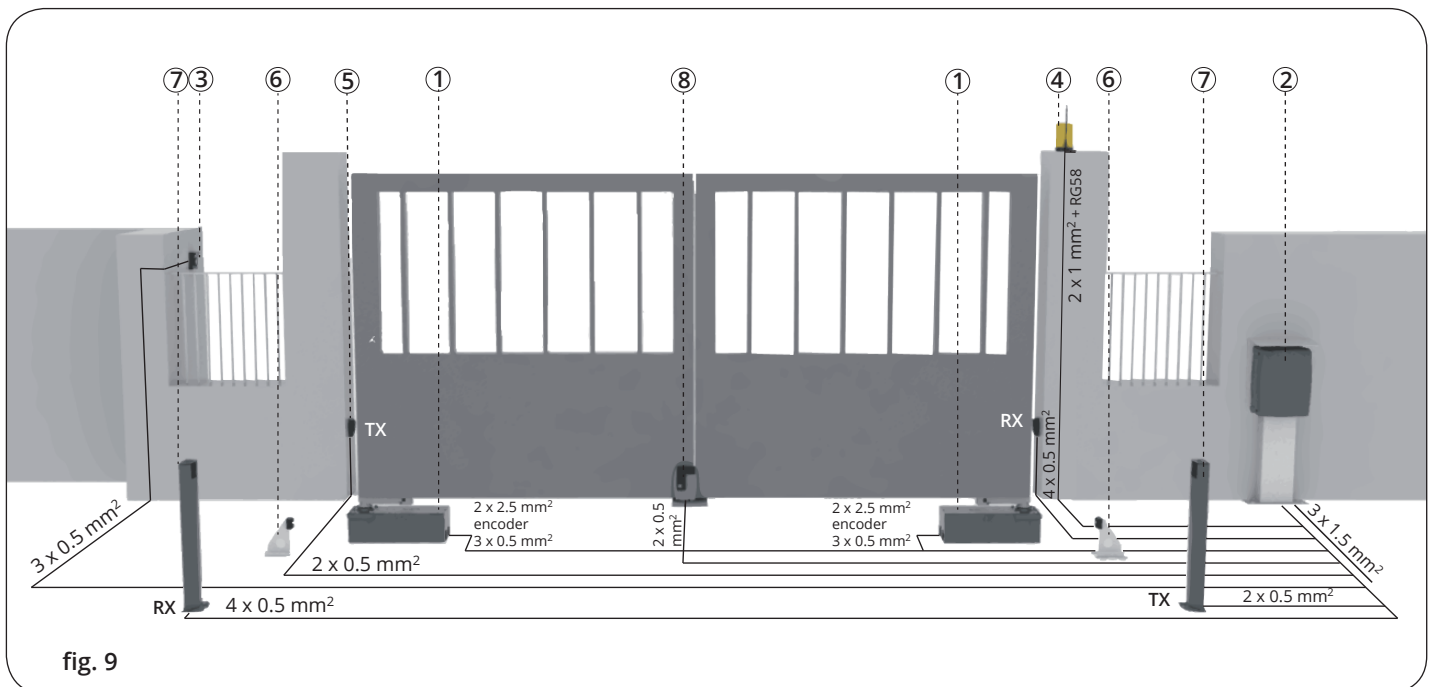
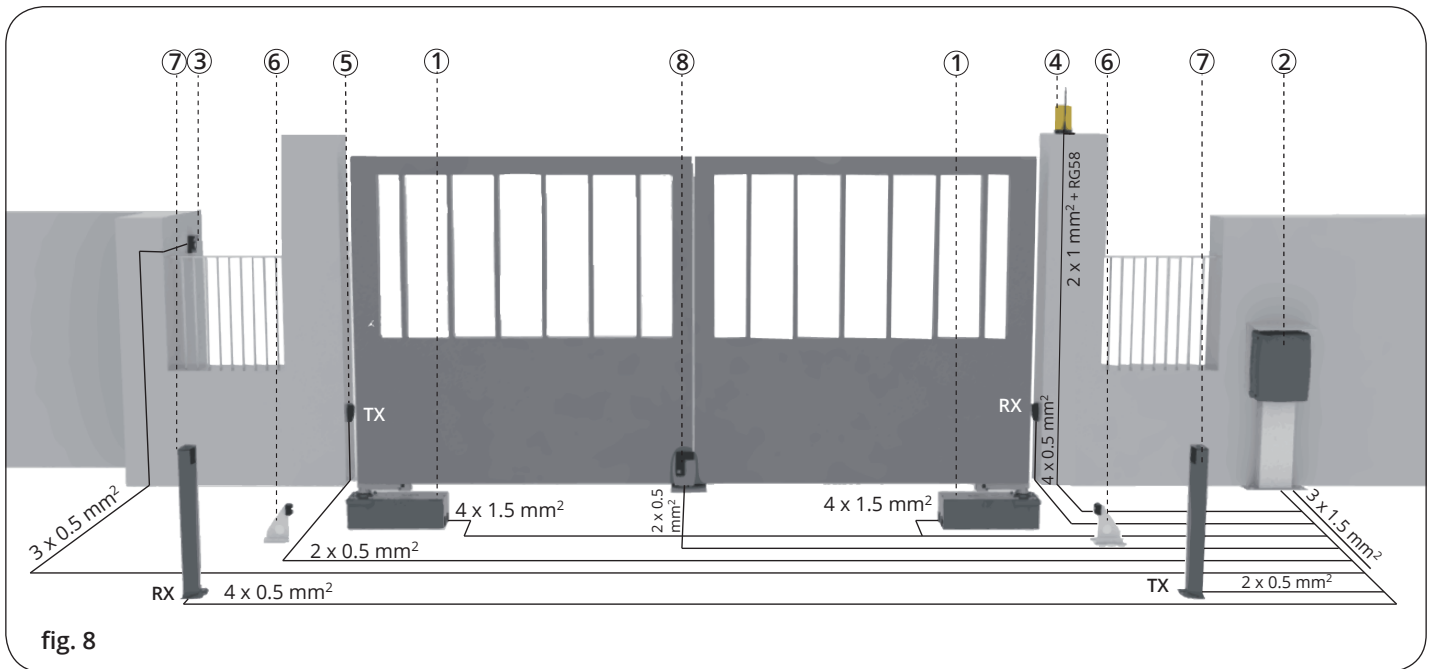

USO DELLO
SBLOCCO
MANUALE

USING THE
MANUAL RE-
LEASE DEVICE

VERWENDUNG
DER MANUELLEN
ENTRIEGELUNG

UTILISATION
DU DÉBLOCAGE
MANUEL

UTILIZACIÓN DEL
DESBLOQUEO
MANUAL

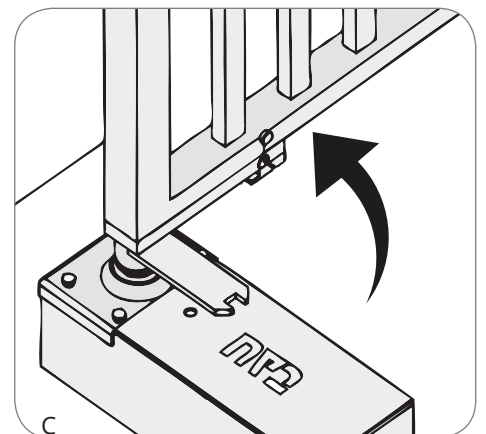
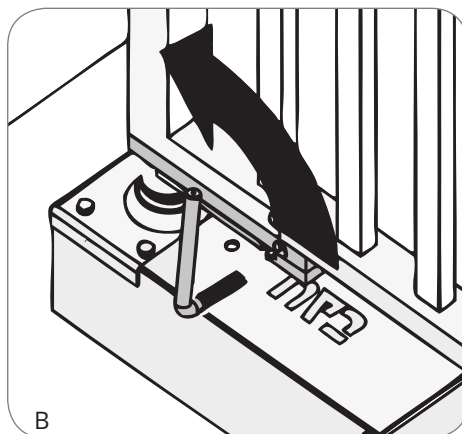
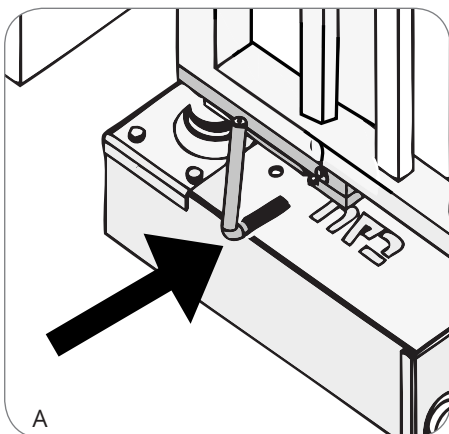

WARNING!

ATTENZIONE: I cavi elettrici non devono essere giuntati all'interno della cassa di fondazione, se necessario, usare l'apposito connettore stagno optional GS5 / GS3 a seconda del modello. TAU srl non si assume la responsabilità dei danni causati dalle infiltrazioni di acqua all'interno dei giunti errati. Il cavo in dotazione è di lunghezza adeguata per effettuare i collegamenti all'interno del quadro di comando.

WARNING: Electric cables must not be spliced inside the foundation box. If necessary, use the special optional waterproof connector GS5 / GS3 (depending upon the model). TAU srl does not take responsibility for damages caused by water seeping through wrong joints. The supplied cable is long enough to make connections inside control boards.

WARNUNG: Elektrischen Kabel dürfen nicht im Motor verbunden werden. Falls erforderlich, verwenden Sie je nach Modell die optionale wasserdichte Steckverbindung GS5 / GS3. TAU srl übernimmt keine Verantwortung für Schäden, die durch Wasserinfiltration in den falschen Verbindungen verursacht werden. Das mitgelieferte Kabel hat eine ausreichende Länge, um die Anschlüsse innerhalb der Steuerung auszuführen.

AVERTISSEMENT: Les câbles électriques ne doivent pas être épissés à l'intérieur du caisse de fondation. Si nécessaire, utilisez le connecteur étanche spécial en option GS5 / GS3 (selon le modèle). TAU srl n'assume aucune responsabilité pour les dommages causés par l'infiltration d'eau dans les mauvais joints. Le câble fourni est suffisamment long pour effectuer les connexions à l'intérieur de la centrale de commande.

ADVERTENCIA: Los cables eléctricos no deben ser empalmados adentro del caja de cimentación; si es necesario, utilice el conector especial a prueba de agua GS5 / GS3 según el modelo. TAU srl no se responsabiliza por los daños causados por la infiltración de agua dentro de las juntas equivocados. El cable suministrado es lo suficientemente largo para hacer las conexiones dentro del panel de control.

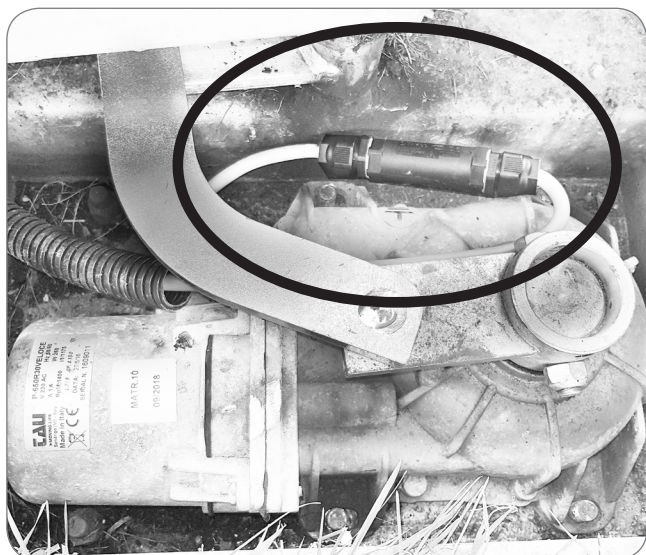

YES

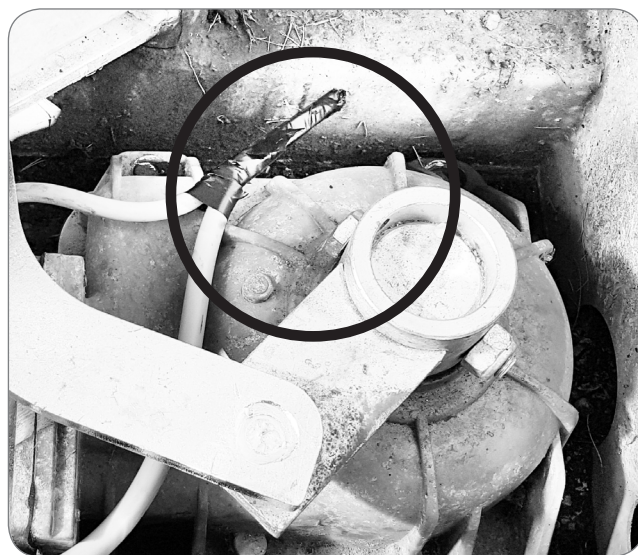

NO

pag. 7	Avvertenze Important notice Hinweise Consignes Advertencias.
pag. 11	Caratteristiche tecniche della serie R18 Technische Eigenschaften der serie R18 Technical features of the R18 series Caractéristiques techniques de la série R18 Características técnicas de la serie R18.
pag. 12	Italiano
pag. 14	English
pag. 16	Deutsch
pag. 18	Français
pag. 20	Español
pag. 22	Dichiarazione Di Incorporazione Del Costruttore Manufacturer's Declaration Of Incorporation Integrierungserklärung Des Herstellers Déclaration D'incorporation Du Fabricant Declaración De Incorporación Del Fabricante

AVVERTENZE : OBBLIGHI E RACCOMANDAZIONI GENERALI PER LA SICUREZZA

Italiano

- 1) **Leggere attentamente le istruzioni prima di procedere all'installazione, in quanto forniscono importanti indicazioni concernenti la sicurezza, l'installazione, l'uso e la manutenzione. Una errata installazione o un errato uso del prodotto può portare a gravi danni alle persone.**
- 2) I materiali dell'imballaggio (plastica, polistirolo, ecc.) non devono essere lasciati alla portata dei bambini in quanto potenziali fonti di pericolo.
- 3) Conservare le istruzioni per riferimenti futuri.
- 4) Questo prodotto è stato progettato e costruito esclusivamente per l'utilizzo indicato in questa documentazione. Qualsiasi altro utilizzo non espressamente indicato potrebbe pregiudicare l'integrità del prodotto e/o rappresentare fonte di pericolo.
- 5) TAU declina qualsiasi responsabilità derivata dall'uso improprio o diverso da quello per cui l'automatismo è destinato.
- 6) Non installare il prodotto in ambiente e atmosfera esplosivi.
- 7) Gli elementi costruttivi meccanici devono essere in accordo con quanto stabilito dalle Norme EN 12604 e EN 12605. Per i Paesi extra-CEE, oltre ai riferimenti normativi nazionali, per ottenere un livello di sicurezza adeguato, devono essere seguite le Norme sopra riportate.
- 8) TAU non è responsabile dell'inosservanza della Buona Tecnica nella costruzione delle chiusure da motorizzare, nonché delle deformazioni che dovessero intervenire nell'utilizzo.
- 9) L'installazione deve essere effettuata nell'osservanza delle Norme EN 12453 e EN 12445. Il livello di sicurezza dell'automazione deve essere C+D.
- 10) Prima di effettuare qualsiasi intervento sull'impianto, togliere l'alimentazione elettrica e scollegare le batterie.
- 11) Prevedere sulla rete di alimentazione dell'automazione un interruttore onnipolare con distanza d'apertura dei contatti uguale o superiore a 3 mm. È consigliabile l'uso di un magnetotermico da 6A con interruzione onnipolare.
- 12) Verificare che a monte dell'impianto vi sia un interruttore differenziale con soglia da 0,03 A.
- 13) Verificare che l'impianto di terra sia realizzato a regola d'arte e collegarvi le parti metalliche della chiusura.
- 14) L'automazione dispone di una sicurezza intrinseca antischiacciamento costituita da un controllo di coppia. E' comunque necessario verificarne la soglia di intervento secondo quanto previsto dalle Norme indicate al punto 9.
- 15) I dispositivi di sicurezza (norma EN 12978) permettono di proteggere eventuali aree di pericolo da Rischi meccanici di movimento, come ad Es. schiacciamento, convogliamento, cesoiamento.
- 16) Per ogni impianto è consigliato l'utilizzo di almeno una segnalazione luminosa nonché di un cartello di segnalazione fissato adeguatamente sulla struttura dell'infisso, oltre ai dispositivi citati al punto 15.
- 17) Il costruttore dell'automazione declina ogni responsabilità qualora vengano installati componenti incompatibili ai fini della sicurezza e del buon funzionamento. Per l'eventuale riparazione o sostituzione dei prodotti dovranno essere utilizzati esclusivamente ricambi originali.
- 18) Per la manutenzione utilizzare esclusivamente parti originali TAU.
- 19) Non eseguire alcuna modifica sui componenti facenti parte del sistema d'automazione.
- 20) L'installatore deve fornire tutte le informazioni relative al funzionamento manuale del sistema in caso di emergenza e consegnare all'Utente utilizzatore dell'impianto le istruzioni per la messa in manuale.
- 21) Non permettere ai bambini o persone di sostare nelle vicinanze del prodotto durante il funzionamento.
- 22) Tenere fuori dalla portata dei bambini radiocomandi o qualsiasi altro datore di impulso, per evitare che l'automazione possa essere azionata involontariamente.
- 23) Non toccare l'apparecchio con le mani bagnate e/o piedi bagnati o nudi;

- 24) Togliere la corrente prima di aprire la scatola comandi e/o l'attuatore;
- 25) Non tirare il cavo di alimentazione per staccare la presa di corrente;
- 26) Non toccare il motore se non siete sicuri che sia raffreddato;
- 27) Mettere in movimento il cancello solo quando è completamente visibile;
- 28) Tenersi fuori dal raggio di azione del cancello, se questo è in movimento: aspettare fino a che non sia fermo;
- 29) Effettuare una manutenzione periodica;
- 30) In caso di guasto, togliere l'alimentazione e gestire il cancello manualmente solo se possibile e sicuro. Astenersi da ogni intervento e chiamare un tecnico autorizzato.
- 31) Il transito tra le ante deve avvenire solo a cancello completamente aperto.
- 32) Tutto quello che non è previsto espressamente in queste istruzioni non è permesso.

Consigliamo di riporre tutta la documentazione relativa all'impianto all'interno o nelle immediate vicinanze della centralina.

IMPORTANT NOTICE - GENERAL SAFETY REGULATIONS AND PIECES OF ADVICE

English

- 1) **Please read these instructions carefully before installing the product as they contain important information concerning safety, installation, use and maintenance. Incorrect installation or incorrect use of the product could cause serious harm to people.**
- 2) Do not leave packing materials (plastic, polystyrene, etc.) within reach of children as such materials are potential sources of danger.
- 3) Store these instructions for future reference.
- 4) This product was designed and built strictly for the use indicated in this documentation. Any other use, not expressly indicated here, could compromise the good condition/operation of the product and/or be a source of danger.
- 5) TAU declines all liability caused by improper use or use other than that for which the automated system was intended.
- 6) Do not install the product in explosive environments.
- 7) The mechanical parts must conform to the provisions of Standards EN 12604 and EN 12605. For non-EU countries, to obtain an adequate level of safety, the Standards mentioned above must be observed, in addition to national legal regulations.
- 8) TAU is not responsible for failure to observe Good Technique in the construction of the closing elements to be motorised, or for any deformation that may occur during use.
- 9) The installation must conform to Standards EN 12453 and EN 12445. The safety level of the automated system must be C+D.
- 10) Before attempting any job on the system, cut out electrical power and disconnect the batteries.
- 11) The mains power supply of the automated system must be fitted with an all-pole switch with contact opening distance of 3mm or greater. Use of a 6A thermal breaker with all-pole circuit break is recommended.
- 12) Make sure that a differential switch with threshold of 0.03 A is fitted upstream of the system.
- 13) Make sure that the earthing system is perfectly constructed, and connect metal parts of the means of the closure to it.
- 14) The automated system is supplied with an intrinsic anti-crushing safety device consisting of a torque control. Nevertheless, its tripping threshold must be checked as specified in the Standards indicated at point 9.
- 15) The safety devices (EN 12978 standard) protect any danger areas against mechanical movement Risks, such as crushing, dragging, and shearing.
- 16) Use of at least one indicator-light is recommended for every system, as well as a warning sign adequately secured to the frame structure, in addition to the devices mentioned at point 15.
- 17) The manufacturer declines all liability if incompatible safety and components are installed. Only use original spare parts to repair or replace the product.
- 18) For maintenance, strictly use original parts by TAU.
- 19) Do not in any way modify the components of the automated system.
- 20) The installer must provide all pieces of information concerning the manual operation of the system in case of emergency and give the user of the installation all instructions to switch to the manual use.
- 21) Do not allow children or adults to stay near the product while it is operating.
- 22) Keep remote controls or other pulse generators away from children, to prevent the automated system from being activated involuntarily.
- 23) Do not touch the device with wet hands and/or bare or wet feet;
- 24) Disconnect the power supply before opening the control box and/or the actuator;
- 25) Do not remove the plug by pulling on the lead;
- 26) Do not touch the motor unless you are sure it has cooled down;
- 27) Only move the gate when it is completely visible;
- 28) Do not approach the gate while it is moving: wait until it has stopped;
- 29) Carry out routine maintenance;
- 30) In the event of a fault, disconnect the power supply and only move the gate if it is possible and safe to do so. Do not touch the gate but call in an authorised technician.
- 31) Transit through the leaves is allowed only when the gate is fully open.
- 32) Anything not expressly specified in these instructions is not permitted.

Keep all the documents concerning the system inside or near the central control unit.

HINWEISE - ALLGEMEINE SICHERHEITSVORSCHRIFTEN UND EMPFEHLUNGEN

Deutsch

- 1) **Die Anweisungen vor der Installation genau lesen, da sie wichtige Hinweise mit Bezug auf Sicherheit, Installation, Bedienung und Wartung liefern. Eine falsche Installation oder ein fehlerhafter Betrieb des Produktes können zu schwerwiegenden Personenschäden führen.**
- 2) Das Verpackungsmaterial (Kunststoff, Styropor, usw.) sollte nicht in Reichweite von Kindern aufbewahrt werden, da es eine potentielle Gefahrenquelle darstellt.
- 3) Die Anleitung sollte aufbewahrt werden, um auch in Zukunft Bezug auf sie nehmen zu können.
- 4) Dieses Produkt wurde ausschließlich für den in diesen Unterlagen angegebenen Gebrauch entwickelt und hergestellt. Jeder andere Gebrauch, der nicht ausdrücklich angegeben ist, könnte die Unversehrtheit des Produktes beeinträchtigen und/oder eine Gefahrenquelle darstellen.
- 5) Die Firma TAU lehnt jede Haftung für Schäden, die durch unsachgemäßen oder nicht bestimmungsgemäßen Gebrauch der Automatik verursacht werden, ab.
- 6) Das Produkt nicht in EX-Umgebung bzw. EX-Atmosphäre installieren.
- 7) Die mechanischen Bauelemente müssen den Anforderungen der Normen EN 12604 und EN 12605 entsprechen. Für Länder, die nicht der Europäischen Union angehören, sind für die Gewährleistung eines entsprechenden Sicherheitsniveaus neben den nationalen gesetzlichen Bezugsvorschriften die oben aufgeführten Normen zu beachten.
- 8) Die Firma TAU übernimmt keine Haftung im Falle von nicht fachgerechten Ausführungen bei der Herstellung der anzutreibenden Schließvorrichtungen sowie bei Deformationen, die eventuell beim Betrieb entstehen.
- 9) Die Installation muß unter Beachtung der Normen EN 12453 und EN 12445 erfolgen. Die Sicherheitsstufe der Automatik sollte C+D sein.
- 10) Vor der Ausführung jeglicher Eingriffe auf der Anlage sind die elektrische Versorgung und die Batterie abzunehmen.

- 11) Auf dem Versorgungsnetz der Automatik ist ein omnipolarer Schalter mit Öffnungsabstand der Kontakte von über oder gleich 3 mm einzubauen. Darüber hinaus wird der Einsatz eines Magnetschutzschalters mit 6A mit omnipolarer Abschaltung empfohlen.
- 12) Es sollte überprüft werden, ob vor der Anlage ein Differentialschalter mit einer Auslöseschwelle von 0,03 A zwischengeschaltet ist.
- 13) Es sollte überprüft werden, ob die Erdungsanlage fachgerecht ausgeführt wurde. Die Metallteile der Schließung sollten an diese Anlage angeschlossen werden.
- 14) Die Automation verfügt über eine eingebaute Sicherheitsvorrichtung für den Quetschschutz, die aus einer Drehmomentkontrolle besteht. Es ist in jedem Falle erforderlich, deren Eingriffsschwelle gemäß der Vorgaben der unter Punkt "9" angegebenen Vorschriften zu überprüfen.
- 15) Die Sicherheitsvorrichtungen (Norm EN 12978) ermöglichen den Schutz eventueller Gefahrenbereiche vor mechanischen Bewegungsrisiken, wie zum Beispiel Quetschungen, Mitschleifen oder Schnittverletzungen.
- 16) Für jede Anlage wird der Einsatz von mindestens einem Leuchtsignal empfohlen sowie eines Hinweisschildes, das über eine entsprechende Befestigung mit dem Aufbau des Tors verbunden wird. Darüber hinaus sind die unter Punkt "15" erwähnten Vorrichtungen einzusetzen.
- 17) Der Hersteller der Automatisierung übernimmt keinerlei Haftung, falls Bestandteile installiert werden, die – was Sicherheit und korrekten Betrieb betrifft – nicht kompatibel sind. Zur Reparatur oder zum Ersatz der Produkte dürfen ausschließlich Originalersatzteile verwendet werden.
- 18) Bei der Instandhaltung sollten ausschließlich Originalteile der Firma TAU verwendet werden.
- 19) Auf den Komponenten, die Teil des Automationsystems sind, sollten keine Veränderungen vorgenommen werden.
- 20) Der Installateur muss alle Informationen bezüglich der manuellen Bedienung des Systems im Notfall zur Verfügung stellen und die Anweisungen für die manuelle Inbetriebnahme dem Benutzer des Systems übergeben.
- 21) Weder Kinder noch Erwachsene sollten sich während des Betriebs in der unmittelbaren Nähe der Automation aufhalten.
- 22) Die Funksteuerungen und alle anderen Impulsgeber sollten außerhalb der Reichweite von Kindern aufbewahrt werden, um ein versehentliches Aktivieren der Automation zu vermeiden.
- 23) Die Vorrichtung nicht mit feuchten Händen und/oder feuchten oder nackten Füßen berühren;
- 24) Die Stromzufuhr unterbrechen, bevor das Steuergehäuse und/oder der Getriebemotor geöffnet werden;
- 25) Nicht an dem Stromkabel ziehen, um die Stromzufuhr zu unterbrechen;
- 26) Den Motor nicht berühren, wenn man nicht sicher ist, dass er abgekühlt ist;
- 27) Das Tor nur in Bewegung setzen, wenn es vollständig sichtbar ist;
- 28) Sich außerhalb des Aktionskreises des Tors aufhalten, wenn sich dieses bewegt: warten, bis es stillsteht;
- 29) Eine periodische Wartung durchführen;
- 30) Im Falle einer Störung die Stromzufuhr unterbrechen und das Tor nur dann manuell betätigen, wenn dies möglich und sicher ist. Keine Eingriffe durchführen und einen autorisierten Techniker rufen.
- 31) Der Durchgang oder die Durchfahrt zwischen den Flügeln darf lediglich bei vollständig geöffnetem Tor erfolgen.
- 32) Alle Vorgehensweisen, die nicht ausdrücklich in der vorliegenden Anleitung vorgesehen sind, sind nicht zulässig

Wir empfehlen, alle Unterlagen der Anlage in der Steuerzentrale oder in ihrer unmittelbaren Nähe aufzubewahren.

CONSIGNES - RÈGLES ET RECOMMANDATIONS DE SÉCURITÉ

Français

- 1) **Lire attentivement les instructions avant de procéder à l'installation, dans la mesure où elles fournissent des indications importantes concernant la sécurité, l'installation, l'emploi et la maintenance. Une installation erronée ou un usage erroné du produit peut entraîner de graves conséquences pour les personnes.**
- 2) Les matériaux d'emballage (matière plastique, polystyrène, etc.) ne doivent pas être laissés à la portée des enfants car ils constituent des sources potentielles de danger.
- 3) Conserver les instructions pour les références futures.
- 4) Ce produit a été conçu et construit exclusivement pour l'usage indiqué dans cette documentation. Toute autre utilisation non expressément indiquée pourrait compromettre l'intégrité du produit et/ou représenter une source de danger.
- 5) TAU décline toute responsabilité qui dériverait d'usage impropre ou différent de celui auquel l'automatisme est destiné.
- 6) Ne pas installer le produit dans un environnement et une atmosphère explosifs.
- 7) Les composants mécaniques doivent répondre aux prescriptions des Normes EN 12604 et EN 12605. Pour les Pays extra-CEE, l'obtention d'un niveau de sécurité approprié exige non seulement le respect des normes nationales, mais également le respect des Normes susmentionnées.
- 8) TAU n'est pas responsable du non-respect de la Bonne Technique dans la construction des fermetures à motoriser, ni des déformations qui pourraient intervenir lors de l'utilisation.
- 9) L'installation doit être effectuée conformément aux Normes EN 12453 et EN 12445. Le niveau de sécurité de l'automatisme doit être C+D.
- 10) Couper l'alimentation électrique et déconnecter la batterie avant toute intervention sur l'installation.
- 11) Prévoir, sur le secteur d'alimentation de l'automatisme, un interrupteur omnipolaire avec une distance d'ouverture des contacts égale ou supérieure à 3 mm. On recommande d'utiliser un magnétothermique de 6A avec interruption omnipolaire.
- 12) Vérifier qu'il y ait, en amont de l'installation, un interrupteur différentiel avec un seuil de 0,03 A.
- 13) Vérifier que la mise à terre est réalisée selon les règles de l'art et y connecter les pièces métalliques de la fermeture.
- 14) L'automatisme dispose d'une sécurité intrinsèque anti-écrasement, formée d'un contrôle du couple. Il est toutefois nécessaire d'en vérifier le seuil d'intervention suivant les prescriptions des Normes indiquées au point "9".
- 15) Les dispositifs de sécurité (norme EN 12978) permettent de protéger des zones éventuellement dangereuses contre les Risques mécaniques du mouvement, comme l'écrasement, l'acheminement, le cisaillement.
- 16) On recommande que toute installation soit doté au moins d'une signalisation lumineuse, d'un panneau de signalisation fixé, de manière appropriée, sur la structure de la fermeture, ainsi que des dispositifs cités au point "15".
- 17) Le constructeur de l'automatisme décline toute responsabilité en cas d'installation de composants incompatibles en matière de sécurité et de bon fonctionnement. Pour toute réparation ou pour tout remplacement des produits, il faudra utiliser exclusivement des pièces de rechange originales.
- 18) Utiliser exclusivement, pour l'entretien, des pièces TAU originales.
- 19) Ne jamais modifier les composants faisant partie du système d'automatisme.
- 20) L'installateur doit fournir tout renseignement concernant le fonctionnement manuel du système en cas d'urgence et donner à l'utilisateur de l'installation les instructions pour passer au fonctionnement manuel
- 21) Interdire aux enfants ou aux tiers de stationner près du produit durant le fonctionnement.
- 22) Eloigner de la portée des enfants les radiocommandes ou tout autre générateur d'impulsions, pour éviter tout actionnement involontaire de l'automatisme.
- 23) Ne pas toucher l'appareil avec les mains mouillées et/ou avec les pieds mouillés ou nus;
- 24) Couper le courant avant d'ouvrir le boîtier des commandes et/ou l'actionneur;
- 25) Ne pas tirer le cordon d'alimentation pour débrancher la prise de courant;
- 26) Ne pas toucher le moteur si l'on n'est pas sûr qu'il est refroidi;
- 27) Mettre en mouvement le portail seulement quand il est complètement visible;
- 28) Rester hors du rayon d'action du portail tant qu'il est en mouvement: attendre qu'il soit complètement arrêté;
- 29) Effectuer la maintenance réé.
- 31) Le transit entre les vantaux ne doit avoir lieu que lorsque le portail est complètement ouvert.
- 32) Tout ce qui n'est pas prévu expressément dans ces instructions est interdit.

Nous conseillons de conserver toute la documentation relative à l'installation à l'intérieur de l'armoire de commande ou à proximité immédiate.

- 1) **Lea con atención las instrucciones antes de proceder con la instalación, puesto que suministran importantes indicaciones sobre la seguridad, instalación, uso y mantenimiento. Una instalación incorrecta o un uso impropio del producto puede causar graves daños a las personas.**
- 2) Los materiales del embalaje (plástico, poliestireno, etc.) no deben dejarse al alcance de los niños, ya que constituyen fuentes potenciales de peligro.
- 3) Guarden las instrucciones para futuras consultas.
- 4) Este producto ha sido proyectado y fabricado exclusivamente para la utilización indicada en el presente manual. Cualquier uso diverso del previsto podría perjudicar el funcionamiento del producto y/o representar fuente de peligro.
- 5) TAU declina cualquier responsabilidad derivada de un uso impropio o diverso del previsto.
- 6) No instale el producto en locales con atmósfera explosiva.
- 7) Los elementos constructivos mecánicos deben estar de acuerdo con lo establecido en las Normas EN 12604 y EN 12605. Para los países no pertenecientes a la CEE, además de las referencias normativas nacionales, para obtener un nivel de seguridad adecuado, deben seguirse las Normas arriba indicadas.
- 8) TAU no es responsable del incumplimiento de las buenas técnicas de fabricación de los cierres que se han de motorizar, así como de las deformaciones que pudieran intervenir en la utilización.
- 9) La instalación debe ser realizada de conformidad con las Normas EN 12453 y EN 12445. El nivel de seguridad de la automatización debe ser C+D.
- 10) Quiten la alimentación eléctrica y desconecten las baterías antes de efectuar cualquier intervención en la instalación.
- 11) Coloquen en la red de alimentación de la automatización un interruptor omnipolar con distancia de apertura de los contactos igual o superior a 3 mm. Se aconseja usar un magnetotérmico de 6A con interrupción omnipolar.
- 12) Comprueben que la instalación disponga línea arriba de un interruptor diferencial con umbral de 0,03 A.
- 13) Verifiquen que la instalación de tierra esté correctamente realizada y conecten las partes metálicas del cierre.
- 14) La automatización dispone de un dispositivo de seguridad antiplastamiento constituido por un control de par. No obstante, es necesario comprobar el umbral de intervención según lo previsto en las Normas indicadas en el punto "9".
- 15) Los dispositivos de seguridad (norma EN 12978) permiten proteger posibles áreas de peligro de Riesgos mecánicos de movimiento, como por ej. aplastamiento, arrastre, corte.
- 16) Para cada equipo se aconseja usar por lo menos una señalización luminosa así como un cartel de señalización adecuadamente fijado a la estructura del bastidor, además de los dispositivos indicados en el "15".
- 17) El fabricante de la automatización no se asume ninguna responsabilidad si se instalan componentes incompatibles para la seguridad y el funcionamiento correcto. Para una posible reparación o sustitución de los productos, use sólo recambios originales.
- 18) Para el mantenimiento utilicen exclusivamente piezas originales TAU.
- 19) No efectúen ninguna modificación en los componentes que forman parte del sistema de automatización.
- 20) El instalador debe comunicar toda la información relativa al funcionamiento manual del sistema en caso de emergencia y entregar al Usuario de la instalación las instrucciones para la puesta en manual.
- 21) No permitan que niños o personas se detengan en proximidad del producto durante su funcionamiento.
- 22) Mantengan lejos del alcance los niños los teletandos o cualquier otro emisor de impulso, para evitar que la automatización pueda ser accionada involuntariamente.
- 23) No tocar el aparato con la manos mojadas y/o los pies mojados o descalzos;
- 24) Desconectar la corriente antes de abrir la caja de mandos o el accionador;
- 25) No tirar del cable de alimentación para desconectar la clavija;
- 26) No tocar el motor si no está seguro de que se haya enfriado completamente;
- 27) Accionar la cancela sólo cuando esté completamente a la vista.;
- 28) Mantenerse fuera del radio de acción de la cancela si ésta se está moviendo, esperar a que se haya detenido;
- 29) Realizar el mantenimiento periódico;
- 30) Ante una avería, cortar la corriente y mover la cancela manualmente sólo si es posible y seguro. No realizar ningún tipo de reparación y llamar a un técnico autorizado.
- 31) Sólo puede transitarse entre las hojas si la cancela está completamente abierta.
- 32) Todo lo que no esté previsto expresamente en las presentes instrucciones debe entenderse como no permitido.

Se aconseja guardar toda la documentación de la instalación en el interior o cerca de la central.

**CARATTERISTICHE
TECNICHE DELLA
SERIE R18**

**TECHNICAL
FEATURES OF
THE R18 SERIES**

**TECHNISCHE
EIGENSCHAFTEN
DER SERIE R18**

**CARACTÉRISTIQUES
TECHNIQUES DE
LA SÉRIE R18**

**CARACTERÍSTICAS
TÉCNICAS DE
LA SERIE R18**

	R18	R18 BENC/L	R18 BENCVEL
Alimentazione \ Power input Stromversorgung \ Alimentation \ Alimentación	230 V AC 50/60 Hz		
Alimentazione Motore \ Power input to motor Motorversorgung \ Alimentation Moteur \ Alimentación motor	230 V AC	18 V DC	
Corrente assorbita a vuoto \ Absorbed current (no load) Aufgenommene Strom (leer) \ Courant absorbé (à vide) Corriente absorbida (en vacío)	1,3 A	0,7 A	0,8 A
Potenza assorbita a vuoto \ Absorbed power (no load) Aufgenommene Leistung (leer) \ Puissance absorbée (à vide) Potencia absorbida (en vacío)	240 W	120 W	120 W
Intervento di termoprotezione \ Thermal protection trips at Ansprachen des Wärmeschutzes \ Intervention protection thermique Desconexión protección térmica	160 °C (autoreset)	-	
Coppia max. \ Max. torque Max. Drehmoment \ Couple max. \ Par máx.	148 Nm	192 Nm	180 Nm
Rapporto di riduzione \ Reduction ratio Untersetzungsverhältnis \ Rapport de réduction \ Relación de reducción	1/1485		
Lunghezza consigliata anta* \ Recommended length of leaf* Empfohlene Torflügelänge* \ Longueur conseillée battant* Longitud recomendada hoja*	1,8 mt.		1,2 mt.
Peso max anta singola / Max single leaf weight Max. Einzelblattgewicht / Maximal vantail simple / Peso máximo hoja individual	200 Kg		
Corsa utile \ Useful travel Arbeitshub \ Course utile \ Carrera útil	360°		
Tempo corsa 90° (a vuoto) \ 90° travel time (no load) Laufzeit, 90° (ohne Last) \ Temps de course 90° (à vide) Tiempo recorrido 90°(en vacío)	21"	13"	9"
Temperatura di esercizio \ Operating temperature Betriebstemperatur \ Température de fonctionnement \ Temperatura de servicio	Da -20 °C a +55 °C		
Peso \ Weight Gewicht \ Poids \ Peso	8 Kg	7,2 Kg	7,2 Kg
IP Motore \ Motor IP Schutzart des Motor (IP) \ IP Moteur \ IP Motor	IP 67		
Ciclo di lavoro \ Work cycle Arbeitszyklus \ Cycle de travail \ Ciclo de trabajo	32%	100%	



Quando il sistema in 12 V DC è alimentato unicamente dalla batteria (in caso di black-out oppure in abbinamento con pannello fotovoltaico), le prestazioni espresse dal motoriduttore (forza e velocità) si riducono del 30% ca.

When the system is in the 12 V DC mode and is powered by the battery only (in the event of a power failure or when used in conjunction with a photovoltaic panel), the gear motor's output (power and speed) is reduced by approximately 30% .

Wenn das 12 V DC system nur über batterie gespeist ist (bei stromausfall oder in kombination mit einem photovoltaicpaneel), verringern sich die leistungen des getriebemotors (kraft und geschwindigkeit) um ca. 30%.

Quand le système à 12 V CC est alimenté uniquement par la batterie (en cas de coupure de courant ou bien en association avec un panneau photovoltaïque), les performances du motoréducteur (force et vitesse) diminuent d'environ 30% .

Cuando el sistema de 12 V DC es alimentado únicamente por la batería (en caso de corte de corriente, o bien combinado con panel fotovoltaico), las prestaciones del motorreductor (fuerza y velocidad) se reducen en un 30%.



In presenza di vento, per l'installazione su cancelli ad ante battenti cieche, non è garantito il funzionamento.

For The installation of blank swing gates, functioning cannot be guaranteed in the presence of wind.

Bei Wind wird für die Installation an durchgehenden Flügel-toren der Betrieb nicht garantiert.

En présence de vent, en cas d'installation sur des portails avec portes battantes pleines, le fonctionnement n'est pas garanti.

En presencia de viento, para la instalación en cancelas de hojas batientes cie-gas, no se garantiza el funcionamiento.

1. DIMENSIONI (fig. 1)

2. MATERIALI PER L'INSTALLAZIONE (fig. 2)

- | | |
|--|--|
| 1) Art. S-700SR40034: leva azionamento sblocco manuale | 5) Art. S-700CFR18B1: coperchio cassa di fondazione |
| 2) Art. S-700SR40031: supporto per sblocco manuale | 6) Art. P-650R18/R18BENC/L: gruppo motoriduttore R18/R18BENC/L |
| 3) Art. S-700SR18B20: leva guida anta | 7) Art. M-V100008025: vite zincata M8 x 35 |
| 4) Art. S-700CFR18B3: bronzina | 8) Art. S-700CFR18B: cassa di fondazione |

Gruppo motoriduttore sprovvisto di frizione meccanica. Usare esclusivamente centraline di comando con frizione elettrica.

3. INSTALLAZIONE CASSA DI FONDAZIONE (figg. 3-4)

- Allineamento con l'asse.
- Gettata in cemento.
- Tube di drenaggio acqua e guaina passacavi all'esterno della gettata.

È OBBLIGATORIO DRENARE L'ACQUA DALLA CASSA DI FONDAZIONE E VERIFICARNE PERIODICAMENTE IL BUON FUNZIONAMENTO, PENA LA DECADENZA DELLA GARANZIA.

SI FA ASSOLUTO DIVIETO DI COLLEGARE IL TUBO DI DRENAGGIO DELL'ACQUA CON QUALSIASI IMPIANTO DI SCARICO SIA CIVILE CHE INDUSTRIALE TIPO FOGNATURE (ACQUE NERE). COLLEGARSI EVENTUALMENTE ALL'IMPIANTO DI SCARICO DI ACQUE PIOVANE (ACQUE BIANCHE).

4. INSERIMENTO MOTORIDUTTORE ED AGGANCIAMENTO DELL'ANTA

- Inserire il motoriduttore nella cassa come in **fig. 5A - 5B**
- Sollevarlo il motore avvitando le quattro viti ad innesto completo dell'albero motoriduttore sulla leva guida anta.

N.B. : Aiutarsi nell'operazione ruotando leggermente l'anta del cancello fino all'imbocco dei denti (**fig. 6**)

5. COLLEGAMENTO ELETTRICO AL MOTORE

Usare cavi di sezione adeguata alla potenza del motore, rispettando la vigente normativa (per R18BENC/L usare i cavi consigliati dall'azienda - cod. M-030000CC50).

Impianto 230V AC (R18):

- per uno/due motori, collegare una centralina tipo D760M versione più recente (vedi relativo manuale istruzioni per i collegamenti);
- conduttori di fase del motore (sez. 1,5 mm²); conduttore giallo-verde=massa; conduttore blu o grigio=comune; conduttore nero= fase; conduttore marrone=fase. In prossimità della scheda collegare il condensatore in dotazione in parallelo alle due fasi del motore.

Impianto 12V DC (R18BENC/L - R18BENCVEL):

- per uno/due motori, collegare una centralina tipo D749MA versione più recente (vedi relativo manuale istruzioni per i collegamenti);
- Fili encoder: bianco, marrone, blu (sez. 0,5 mm²);
- Fili motore: blu, rosso (sez. 2,5 mm²);
- Verificare che ad una manovra di apertura corrisponda la manovra desiderata; in caso contrario invertire la posizione dei fili nero-rosso.
- Per i collegamenti alla scheda di comando vedere il manuale di istruzioni.
- Si consiglia di installare la centralina al riparo dagli agenti atmosferici o di usare la cupolina opzionale (cod. 750CUP).

La distanza massima tra la centralina e il motore non deve superare i 10 - 12 mt.

Non fare passare cavi di potenza assieme ai cavi motore. Scegliere in ogni caso i percorsi più brevi per le linee dei cavi. Si consiglia poi di prevedere nell'impianto un interruttore generale, fuori della portata di persone inadatte, che consenta di togliere l'alimentazione al motoriduttore in caso di manutenzione o in caso di un prolungato inutilizzo.



- **Posizionare la centrale di comando (se esterna) nelle immediate vicinanze dei motori.**
- **Evitare che i cavi dei dispositivi ausiliari siano posizionati all'interno di condutture dove sono presenti altri cavi che alimentano grossi carichi o lampade con starter elettronico.**
- **Nel caso in cui vengano installati pulsanti di comando o spie di segnalazione, all'interno di abitazioni o di edifici che distano parecchi metri dalla centrale stessa, è consigliabile disaccoppiare il segnale tramite relay, onde evitare disturbi indotti.**
- **SI FA ASSOLUTO DIVIETO DI ESEGUIRE QUALSIASI TIPO DI COLLEGAMENTO SOTTO TRACCIA (ALL'INTERNO DELLA CASSA DI FONDAZIONE O A LIVELLO DELLE TUBAZIONI).**

Avvertenze:

- **È compito dell'installatore dotare l'impianto di tutti gli accorgimenti necessari ad un suo corretto e funzionale utilizzo, dotandolo inoltre di tutti quei dispositivi di sicurezza e/o segnalazione necessari al fine di portare a Norma l'impianto di automazione.**
- **Il motoriduttore non è previsto per un impiego sommerso prolungato e come indicato nei dati tecnici ha un grado di protezione IP 67; si consiglia pertanto di drenare correttamente la cassa di fondazione mediante dei tubi inseriti negli appositi fori.**

6. RACCOMANDAZIONI DI CARATTERE GENERALE

- Integrare la sicurezza del portone conformemente alla Normativa vigente (prEN 13241).
- Nota: per una completa sicurezza si fa obbligo di installare, se non presenti, i fermi meccanici (battenti a pavimento) con tappo in gomma in apertura e in chiusura, come mostrato nelle figg. 8-9.**
- Verificare che ogni dispositivo installato sia efficiente ed efficace.

7. USO

Il motoriduttore interrato R18-R18BENC/L è stato progettato per movimentare cancelli a battente di anta max. mt.1,80. Il motoriduttore interrato R18BENCVEL è stato progettato per movimentare cancelli a battente di anta max. mt.1,20. Si fa espresso **divieto di utilizzare l'apparecchio per scopi diversi o in circostanze diverse da quelle menzionate**. Normalmente, la centralina elettronica installata (**che deve avere la frizione elettronica incorporata**) consente di selezionare il funzionamento:

- automatico:** un impulso di comando esegue l'apertura e la chiusura del cancello;
semiautomatico: un impulso di comando esegue l'apertura o la chiusura del cancello.

In caso di mancanza di energia elettrica, il cancello può funzionare ugualmente se dotato di batteria tampone; per la gestione manuale agire sullo sblocco. Si ricorda che siamo in presenza di un dispositivo automatico e alimentato a corrente, perciò da usare con precauzione.

8. MANUTENZIONE

Il buon funzionamento dipende anche dallo stato del cancello; descriveremo perciò brevemente anche le operazioni da farsi per avere un cancello sempre efficiente.

ATTENZIONE: nessuna persona ad eccezione del manutentore, che deve essere un tecnico specializzato, deve poter comandare l'automatismo durante la manutenzione.

Si raccomanda perciò di togliere l'alimentazione di rete, evitando così anche il pericolo di shock elettrici. Se invece l'alimentazione dovesse essere presente per talune verifiche, si raccomanda di controllare o disabilitare ogni dispositivo di comando (telecomandi, pulsantiere, etc.) ad eccezione del dispositivo usato dal manutentore.

Manutenzione ordinaria

Ciascuna delle seguenti operazioni deve essere eseguita quando se ne avverte la necessità e comunque ogni 6 mesi per un uso domestico (circa 3000 cicli di lavoro) e ogni 2 mesi per un uso intensivo, es. condominiale (sempre ogni 3000 cicli di lavoro).

Cancello:

-lubrificare ed ingrassare i cardini del cancello.

Impianto di automazione:

-verifica del buon funzionamento dei dispositivi di sicurezza (devono essere efficaci ed intervenire secondo le modalità selezionate in fase di installazione);

-ingrassare periodicamente il gruppo di sblocco e il perno di rotazione tramite l'ingrassatore.

-Ispezionare periodicamente l'interno della cassa di fondazione per verificare il corretto drenaggio dell'acqua piovana ed evitare così il ristagno di acqua e di altri depositi (foglie, carte, etc.).

Manutenzione straordinaria o rotture

Se dovessero rendersi necessari interventi non banali su parti elettromeccaniche, si raccomanda la rimozione del componente dove il guasto è localizzato per consentire una riparazione in officina dai tecnici della casa madre o da essa autorizzati.

ATTENZIONE: se il peso del cancello è posato direttamente sulla cassa di fondazione, ogni 200.000 cicli cambiare la bronzina (fig 2 - n° 4).

NOTA: Consigliamo di riporre tutta la documentazione relativa all'impianto all'interno o nelle immediate vicinanze della centralina

9. GARANZIA: CONDIZIONI GENERALI

La garanzia della TAU ha durata di 24 mesi dalla data di acquisto dei prodotti (fa fede il documento fiscale di vendita, scontrino o fattura).

La garanzia comprende la riparazione con sostituzione gratuita (franco sede TAU: spese di imballo e di trasporto sono a carico del cliente) delle parti che presentano difetti di lavorazione o vizi di materiale riconosciuti dalla TAU.

In caso di intervento a domicilio, anche nel periodo coperto da garanzia, l'utente è tenuto a corrispondere il "Diritto fisso di chiamata" per spese di trasferimento a domicilio, più manodopera.

La garanzia decade nei seguenti casi:

- Qualora il guasto sia determinato da un impianto non eseguito secondo le istruzioni fornite dall'azienda all'interno di ogni confezione.
- Qualora non siano stati impiegati tutti componenti originali TAU per l'installazione dell'automatismo.
- Qualora i danni siano causati da calamità naturali, manomissioni, sovraccarico di tensione, alimentazione non corretta, riparazioni improprie, errata installazione, o altre cause non imputabili alla TAU.
- Qualora non siano state effettuate le manutenzioni periodiche da parte di un tecnico specializzato secondo le istruzioni fornite dall'azienda all'interno di ogni confezione.
- Usura dei componenti.

La riparazione o la sostituzione dei pezzi durante il periodo di garanzia non comporta un prolungamento del termine di scadenza della garanzia stessa.

In caso di utilizzo industriale o professionale oppure in caso di impiego simile, tale garanzia ha validità 12 mesi.

ESTENSIONE DI GARANZIA GRATUITA

TAU ti offre 12 mesi di garanzia supplementare oltre alla garanzia legale.

Per attivare gratuitamente 12 mesi di garanzia supplementare collegati al seguente link:

<http://www.tauitalia.com/it/estensione-garanzia/>

Cerca l'etichetta sul motore, compila i campi richiesti entro 4 settimane dalla data di acquisto e allega alla fattura/scontrino la mail di conferma che riceverai.

1. DIMENSIONS (fig. 1)

2. INSTALLATION MATERIAL (fig. 2)

- | | |
|---|---|
| 1) Art. S-700SR40034: lever for manual release device | 5) Art. S-700CFR18B1: foundation box cover |
| 2) Art. S-700SR40031: support for manual release device | 6) Art. P-650R18/R18BENC/L: gear motor assembly R18/R18BENC/L |
| 3) Art. S-700SR18B20: leaf guide lever | 7) Art. M-V100008025: galvanised screw M8 x 35 |
| 4) Art. S-700CFR18B3: bushing | 8) Art. S-700CFR18B: foundation box |

The gear motor is not fitted with a mechanical clutch. Only use control units with electric clutches.

3. INSTALLING THE FOUNDATION BOX (fig. 3-4)

- Alignment with axis.
- Concrete casting.
- Water drain pipe and cable sheath protruding from casting.

IT IS COMPULSORY TO DRAIN WATER FROM THE FOUNDATION BOX AND PERIODICALLY CONTROL THE CORRECT FUNCTIONING, FAILING WHICH LAPSE OF THE GUARANTEE.

IT IS SEVERELY PROHIBITED TO CONNECT THE WATER DRAINAGE PIPE TO ANY KIND OF DRAINAGE SYSTEM, BE IT CIVIL OR AN INDUSTRIAL SEWAGE PLANT (BLACK WATER). IF NECESSARY, THE PIPE CAN BE CONNECTED TO A RAINWATER DRAINAGE SYSTEM (WHITE WATER).

4. INSTALLING THE GEAR MOTOR AND ATTACHING IT TO THE GATE

- put the operator inside the foundation box as shown in *pictures 5A and 5B*
- Lift the operator by screwing the four screws (picture) until its shaft is completely inserted in the leaf's control lever.

N.B. : To make this operation easier, slightly turn the gate's leaf up to the teeth's entrance (*picture 6*)

5. ELECTRICAL CONNECTIONS TO THE MOTOR

Use cables with a suitable cross-section for the power of the motor in compliance with current standards (for R18BENC/L use the cables recommended by the company - code M-030000CC50).

230V AC system (R18):

- for one/two motors, connect a D760M control unit more recent version (see the relative instructions manual for connections);
- motor phase conductors (sect. 1.5 mm²); yellow-green conductor=earth; blue or grey conductor=common; black conductor=phase; brown conductor=phase. Connect the supplied condenser near the board in parallel to the two motor phases.

12V DC system (R18BENC/L - R18BENCVEL):

- for one/two motors, connect an D749MA control unit more recent version (see the relative instructions manual for connections);
Encoder wires: white, brown, blue (sect. 0.5 mm²);
Motor wires: blue, red (sect. 2.5 mm²);
Check that the opening command actually opens the gate; if not, invert the position of the red and black wires.
To make connections to the control board, please consult the instructions manual.
Install the control unit in a sheltered position or use the optional protective lid (cod. 750CUP).

The distance between the control unit and the motor must not exceed 10 - 12 m.

Do not pass the power cables together with the motor cables. Always choose the shortest routes for the cable lines. A general switch should be fitted on the system, out of reach of unauthorised people, to allow power to be disconnected from the gearmotor for maintenance purposes or if it is not used for a long period.



- Place the control unit (external versions) in the immediate vicinity of the motors.
- Be careful not to run cables for auxiliary devices inside raceways housing other cables supplying power to large loads or lights with electronic starters.
- In the event control pushbuttons or indicator lights are installed inside homes or offices several metres from the actual control unit, it is advisable to decouple the signal by means of a relay in order to avoid induced interference.
- IT IS STRICTLY FORBIDDEN TO MAKE ANY UNDERGROUND CONNECTIONS (INSIDE THE FOUNDATION BOX OR AT TUBES LEVEL).

Warnings:

- The fitter is responsible for ensuring the system can be used correctly and functionally. He must also provide it with all the safety devices and/or signals required to ensure it complies with current law.
- The gearmotor is not designed for extended submersed use and, as indicated in the technical specifications, has an IP 67 protection level; the foundation box should therefore be correctly drained by inserting tubes in the relative holes.

6. GENERAL ADVICE

- Integrate door safety to achieve compliance with current laws (prEN 13241).
Note: for complete safety, the mechanical stops with rubber cap (floor stops) must be fitted in opening and closing of the gate, as shown

in figg 8-9.

- Make sure that each installed device is in perfect working order.

7. USE

The R18-R18BENC/L buried gear motor has been designed to move swing gates with a maximum wing length of 1,80 m. The R18BENCVEL buried gear motor has been designed to move swing gates with a maximum wing length of 1,20 m. It is **orbidden to use the equipment for other purposes or in other circumstances than those mentioned herein.**

The electronic control unit (**which must feature a built-in electronic clutch**) normally allows the following operating modes to be selected:

automatic: a control impulse opens and closes the gate;
semiautomatic: a control impulse opens or closes the gate.

In the event of a power blackout, the gate will continue to work if it is fitted with a buffer battery; use the release device to operate the gate manually.

Please bear in mind that this is an electrically powered automatic device which should therefore be used with care.

8. MAINTENANCE

To work properly, the gate must be in good working order; the operations required to keep it in perfect condition are described below.

ATTENTION: no-one, except for the maintenance man, who must be a specialised technician, must be able to use the automatic system during maintenance.

Switch off the mains power supply to eliminate the risk of electrocution. If the power supply must be left on for certain operations, each control device should be checked or disabled (remote controls, push button strips, etc.) except for the one used by the maintenance man.

Routine maintenance

Each of the following operations must be carried out when necessary and always every 6 months for domestic use (approx. 3000 work cycles) and every 2 months for intensive use such as blocks of flats (always 3000 work cycles).

Gate:

- lubricate and grease the hinges of the gate.

Automation system:

- make sure the safety devices work properly (they must be efficient and trigger as set during installation);
- grease the unlock unit periodically with the grease nipple.
- inspect the inside of the foundation box periodically to check rain water drains correctly and to avoid the stagnation of water or other deposits (leaves, paper, etc.).

Extraordinary maintenance or breakage

If major work on electromechanical parts must be carried out, the faulty component should be removed and repaired in the workshop by the maker's or other authorised technicians.

CAUTION: If the weight of the gate is placed directly on the foundation box, the bush needs to be replaced every 200,000 cycles (image 2 - no. 4).

N.B.: Keep all the documents concerning the system inside or near the control unit.

9. GUARANTEE: GENERAL CONDITIONS

TAU guarantees this product for a period of 24 months from the date of purchase (as proved by the sales document, receipt or invoice). This guarantee covers the repair or replacement at TAU's expense (ex-works TAU: packing and transport at the customer's expense) of parts that TAU recognises as being faulty as regards workmanship or materials.

For visits to the customer's facilities, also during the guarantee period, a "Call-out fee" will be charged for travelling expenses and labour costs.

The guarantee does not cover the following cases:

- If the fault was caused by an installation that was not performed according to the instructions provided by the company inside the product pack.
- If original TAU spare parts were not used to install the product.
- If the damage was caused by an Act of God, tampering, overvoltage, incorrect power supply, improper repairs, incorrect installation, or other reasons that do not depend on TAU.
- If a specialised maintenance man does not carry out routine maintenance operations according to the instructions provided by the company inside the product pack.
- Wear of components.

The repair or replacement of pieces under guarantee does not extend the guarantee period.

In case of industrial, professional or similar use, this warranty is valid for 12 months.

1. ABMESSUNGEN (Abb. 1)

2. INSTALLATIONSMATERIALIEN (Abb. 2)

1) Art. S-700SR40034: Betätigungshebel der manuellen Entriegelung	5) Art. S-700CFR18B1: Deckel für Fundamentkasten
2) Art. S-700SR40031: Halterung für manuelle Entriegelung	6) Art. P-650R18/R18BENC/L: Getriebemotor R18/R18BENC/L
3) Art. S-700SR18B20: Torflügel-Führungshebel	7) Art. M-V100008025: verzinkte Schraube M8 x 35
4) Art. S-700CFR18B3: Bronzelager	8) Art. S-700CFR18B: Fundamentkasten

Der Getriebemotor ist ohne mechanische Kupplung. Ausschließlich Steuerzentralen mit elektrischer Kupplung verwenden.

3. INSTALLATION DES FUNDAMENTKASTENS (Abb. 3-4)

- Fluchtung mit der Achse.
- Zementschüttung.
- Wasserdrainagerohr und Kabelmantel aus der Zementschüttung.

DAS WASSER MUSS AUS DEM FUNDAMENTKASTEN ENTLEERT WERDEN, WEITERHIN IST DER KORREKTE BETRIEB ZU ÜBERPRÜFEN, DA ANDERNFALLS DIE GARANTIE UNGÜLTIG WIRD.

ES IST ABSOLUT VERBOTEN, DEN DRAINAGESCHLAUCH DES WASSERS AN EINE ZIVILE ODER INDUSTRIELLE SCHMUTZWASSER-ABFLUSSANLAGE ANZUSCHLIEßEN; DEN SCHLAUCH GGF. AN DIE REGENWASSER-ABFLUSSANLAGE (KLARES WASSER) ANSCHLIEßEN.

4. EINBAU DES GETRIEBEMOTORS UND ANHÄNGEN DES FLÜGELS

- Setzen Sie den Getriebemotor in den Kasten ein wie in Abb. 5A – 5B gezeigt wird.
- Heben Sie den Motor an, indem Sie die vier Schrauben festziehen (Abb.), bis die Getriebemotorwelle den Blattführungshebel einrastet.

N. B. : Mann Muss sich unterstützen bei der Operation durch leichtes Drehen des Torflügels bis zum Eingang der Zähne (Abb. 6)

5. ELEKTRISCHER ANSCHLUSS AM MOTOR

Kabel mit einem für die Motorleistung geeigneten Querschnitt benutzen und die gültige Vorschrift einhalten (für R18BENC/L die von der Herstellerfirma empfohlenen Kabel verwenden – Code: M-030000CC50).

230V AC Anlage (R18):

- für einen/zwei Motoren, eine Steuerung des Typs D760M neuere Ausführung anschließen (für die Anschlüsse siehe die jeweilige Anleitung);
- Phasenleiter des Motors (Querschn. 1,5 mm²); gelb-grüner Leiter=Masse; blauer oder grauer Leiter=gemein; schwarzer Leiter=Phase; brauner Leiter=Phase. Den mitgelieferten Kondensator in der Nähe der Steuerkarte mit den zwei Phasen des Motors parallel schalten.

12V DC Anlage (R18BENC/L- R18BENCVEL):

- für einen/zwei Motoren, eine Steuerung des Typs D749MA neuere Ausführung anschließen (für die Anschlüsse siehe die jeweilige Anleitung);
Encoderdrähte weiß, braun, blau (Querschn. 0,5 mm²);
Motordrähte: blau, rot (Querschn. 2,5 mm²);
Prüfen, dass einem Öffnungsbefehl die gewünschte Bewegung folgt, andernfalls die Stellung der Drähte schwarz und rot umkehren.
Für die Anschlüsse an der Steuerkarte wird auf die Anleitung verwiesen.
Die Steuerung vor Witterung geschützt installieren oder die optional Schutzhaube (Code 750CUP).

Der Höchstabstand zwischen Steuerung und Motor darf nicht über 10 - 12 m.

Leistungskabel nicht zusammen mit Motorkabeln durchführen. Für die Kabellinien, auf jeden Fall die kürzesten Strecken wählen. In der Anlage einen Hauptschalter außerhalb der Reichweite Unzuständiger vorsehen, mit dem die Stromversorgung zum Getriebemotor im Falle von Wartung oder längerem Stillstand abgeschaltet werden kann.



- **Positionieren Sie das Steuergerät (falls extern) in der unmittelbaren Nähe der Motoren.**
- **Vermeiden Sie es, die Kabel der Zusatzvorrichtungen in den Kabelkanälen zu verlegen, in denen andere Kabel vorhanden sind, die große Lasten oder Lampen mit elektronischem Starter speisen.**
- **Falls Tasten oder Kontrollleuchten in Wohnungen oder Gebäuden installiert werden, die mehrere Meter vom Steuergerät entfernt sind, empfehlen wir die Abkopplung des Signals über ein Relais, um Störungen zu vermeiden.**
- **ES IST ABSOLUT VERBOTEN, UNTERIRDISCHE ANSCHLÜSSE (IM FUNDAMENTKASTEN) ODER AUF HÖHE DER LEITUNGEN AUSZUFÜHREN.**

Hinweise:

- **Es ist Aufgabe des Installateurs, die Anlage mit allen Vorrichtungen auszustatten, die für ihren korrekten und funktionellen Gebrauch notwendig sind, weiterhin muss sie mit allen Sicherheits- und/oder Warnvorrichtungen ausgestattet werden, die für eine normgerechte Gestaltung der Automatisierung erforderlich sind.**
- **Der Getriebemotor ist für Unterwasseranwendungen nicht geeignet und hat, wie in den technischen Daten angegeben, Schutzart IP 67; es wird daher empfohlen, das Wasser mit Hilfe der Schläuche, die in die dazu vorgesehenen Bohrungen eingefügt worden sind, korrekt aus dem Fundamentkasten abfließen zu lassen.**

6. ALLGEMEINE EMPFEHLUNGEN

- Die Sicherheit des Tors gemäß den gültigen Vorschriften integrieren (prEN 13241).
BITTE BEMERKEN: für höchste Sicherheit ist die Installation der mechanischen Bodenendanschlüsse im Auf und Zu mit Gummistopfen

Pflicht, wie in Abbildungen 8-9 gezeigt.

- Prüfen, ob jede einzelne installierte Vorrichtung effizient und wirksam ist.

7. GEBRAUCH

Der Unterflur-Getriebemotor R18-R18BENC/L wurde für die Bewegung von Flügeltoren entwickelt, deren Flügellänge max. 1,80 Meter beträgt. Der Unterflur-Getriebemotor R18BENCVEL wurde für die Bewegung von Flügeltoren entwickelt, deren Flügellänge max. 1,20 Meter beträgt. Es wird ausdrücklich **verboten, die Vorrichtung für unterschiedliche Zwecke oder unter Umständen einzusetzen, ie von den genannten abweichen.**

Gewöhnlich kann mit der installierten elektronischen Steuerzentrale (**die mit eingebauter elektronischer Kupplung sein muss**) die Betriebsweise ausgewählt werden:

automatisch: durch einen Steuerimpuls wird das Öffnen und Schließen des Tors ausgeführt;

halbautomatisch: durch einen Steuerimpuls wird das Öffnen oder Schließen des Tors ausgeführt.

Falls die Pufferbatterie vorhanden ist, kann das Tor auch bei Stromausfall funktionieren; für die Bewegung von Hand die Entriegelung betätigen. Es wird daran erinnert, dass es sich um eine automatische Vorrichtung handelt, die mit Strom gespeist wird und daher mit Vorsicht zu verwenden ist.

8. WARTUNG

Ein einwandfreier Betrieb hängt auch vom Zustand des Tors ab: deshalb werden wir die Arbeiten, die zu tun sind, damit das Tor immer effizient ist, kurz beschreiben.

ACHTUNG: Achtung: niemand mit Ausnahme des Wartungsmannes, der ein Fachtechniker sein muss, ist befugt, die Automatisierung während der Wartung zu steuern.

Es wird daher empfohlen, die Netzstromversorgung abzuschalten, wodurch auch die Stromschlaggefahr vermieden wird. Falls die Versorgung dagegen für bestimmte Überprüfungen eingeschaltet sein muss, so sind alle Steuervorrichtungen (wie Fernbedienungen, Druckknopftafeln, usw.) mit Ausnahme der vom Wartungsmann benutzten Vorrichtung zu deaktivieren.

Gewöhnliche Wartung

Jede der folgenden Arbeiten muss wenn nötig und mindestens alle 6 Monate für den normalen Hausgebrauch (ungefähr 3000 Arbeitszyklen) und alle 2 Monate für den intensiven Gebrauch z. B. Wohnblockbetrieb (immer ungefähr 3000 Arbeitszyklen).

Tor:

- die Angelzapfen des Tors schmieren und einfetten.

Automatisierungsanlage:

- Überprüfung der korrekten Funktionsweise der Sicherheitsvorrichtungen (sie müssen bei Gefahr wirksam sein und auf die Arten und Weisen eingreifen, die bei der Installation gewählt worden sind);
- periodisches Einfetten der Entriegelung durch die Fettbüchse.
- Regelmäßige Überprüfung des korrekten Regenwasserabflusses im Fundamentkasten, um Wasserstaus und sonstige Ablagerungen (Blätter, Papier, usw.) zu vermeiden.

Außergewöhnliche Wartung oder wichtige Störungen

Falls schwierigere Arbeiten an elektromechanischen Teilen erforderlich sein sollten, wird die Entfernung des defekten Teils empfohlen, damit eine Reparatur in der Werkstatt durch die Herstellertechniker oder autorisierte Techniker erfolgen kann.

ACHTUNG: Wenn das Gewicht des Tors direkt auf dem Fundamentkasten gelegt wird, das Bronzelager (Bild 2 - Nr. 4) alle 200.000 Zyklen wechseln.

BITTE BEMERKEN: Wir empfehlen, alle Unterlagen der Anlage in der Steuerzentrale oder in ihrer unmittelbaren Nähe aufzubewahren

9. GARANTIE: ALLGEMEINE BEDINGUGEN

Die Garantie der Firma TAU hat 24 Monate Gültigkeit ab Kaufdatum (das Datum muss durch eine Quittung oder Rechnung belegt sein). Die Garantie schließt die Reparatur mit kostenlosem Ersatz (ab Werk der Firma TAU: Verpackungs- und Transportkosten gehen zu Lasten des Kunden) jener Teile ein, die von TAU anerkannte Fabrikations- oder Materialfehler aufweisen. Im Falle von Eingriffen am Standort des Kunden, auch in der Garantiezeit, hat der Kunde ein "feste Abrufgebühr" für die Reisekosten zum Standort des Kunden und die Arbeitskraft zu zahlen.

Die Garantie wird in folgenden Fällen ungültig:

- wenn der Defekt durch eine Installation verursacht ist, die nicht nach den in jeder Packung enthaltenen Herstelleranweisungen erfolgte.
- wenn für die Installation der Vorrichtung auch andere Teile als Original-TAU-Komponenten verwendet wurden.
- wenn die Schäden durch Naturkatastrophen, Handhabungen, Spannungsüberlasten, unkorrekte Versorgung, unsachgemäße Reparaturen, falsche Installation oder sonstiges, für das die Firma TAU keine Verantwortung hat, verursacht sind.
- wenn die regelmäßigen Wartungsarbeiten nicht durch einen Fachtechniker nach den in jeder Packung enthaltenen Herstelleranweisungen ausgeführt worden sind.
- Verschleiß den Komponenten.

Reparatur oder Ersatz von Teilen während der Garantiezeit führt zu keiner Verlängerung derselben.

Bei industrieller, beruflicher oder ähnlicher Nutzung hat diese Garantie eine Gültigkeit von 12 Monaten.

1. DIMENSIONS (fig. 1)

2. MATÉRIAUX POUR L'INSTALLATION (fig. 2)

- | | |
|---|---|
| 1) Art. S-700SR40034 : levier d'actionnement déblocage manuel | 5) Art. S-700CFR18B1 : couvercle caisse de fondation |
| 2) Art. S-700SR40031 : support pour déblocage manuel | 6) Art. P-650R18/R18BENC/L : groupe opérateur R18/R18BENC/L |
| 3) Art. S-700SR18B20 : levier de guidage battant | 7) Art. M-V100008025 : vis zinguée M8 x 35 |
| 4) Art. S-700CFR18B3 : coussinet en bronze | 8) Art. S-700CFR18B : caisse de fondation |

Groupe motoréducteur dépourvu d'embrayage mécanique. Utiliser exclusivement des logiques de commande avec embrayage électrique.

3. INSTALLATION CAISSE DE FONDATION (fig. 3-4)

- Alignement dans l'axe.
- Coulée en ciment.
- Tuyau de drainage eau et gaine de passage des câbles à l'extérieur de la coulée.

IL EST OBLIGATOIRE DE DRAINER L'EAU DE LA CAISSE DE FONDATION ET D'EN VÉRIFIER PÉRIODIQUEMENT LE BON FONCTIONNEMENT, SOUS PEINE DE DÉCHÉANCE DE LA GARANTIE.

IL EST ABSOLUMENT INTERDIT DE RACCORDER LE TUYAU DE DRAINAGE DE L'EAU À UN RÉSEAU D'ÉVACUATION, CIVIL OU INDUSTRIEL TYPE ÉGOUT (EAUX USÉES). EFFECTUER ÉVENTUELLEMENT LE RACCORDEMENT AU RÉSEAU PLUVIAL (EAUX ATMOSPHÉRIQUES).

4. INSERTION DU MOTORÉDUCTEUR ET FIXATION DU BATTANT

- Placer le motoréducteur dans la caisse de fondation comme indiqué aux **figures 5A - 5B**
- Soulever le moteur en serrant les quatre vis (fig.), jusqu'à insérer complètement l'arbre du motoréducteur dans le levier de contrôle du vantail.

N.B. : Afin de rendre cette opération plus simple, il faut tourner un peu le vantail du portail jusqu'à l'entrée des dents (**fig. 6**)

5. BRANCHEMENT ÉLECTRIQUE AU MOTEUR

Utiliser des câbles de section adaptée à la puissance du moteur, en respectant les normes en vigueur (pour R18BENC/L utiliser les câbles conseillés par le constructeur - code M-030000CC50).

Installation 230V CA (R18) :

- pour un/deux moteurs, connecter une logique type D760M version plus récente (voir manuel d'instructions correspondant pour les connexions) ;
- conducteurs de phase du moteur (section 1,5 mm²) ; conducteur jaune-vert = masse; conducteur bleu ou gris = commun ; conducteur noir = phase; conducteur brun = phase. À proximité de la carte connecter le condensateur fourni en parallèle aux deux phases du moteur.

Installation 12V CC (R18BENC/L - R18BENCVEL) :

- pour un/deux moteurs, connecter une logique type D749MA version plus récente (voir manuel d'instructions correspondant pour les connexions) ;
- Fils encodeur : blanc, brun, bleu (section 0,5 mm²) ;
- Fils moteur : bleu, rouge (section 2,5 mm²) ;
- Vérifier qu'à une commande d'ouverture correspond la manœuvre désirée ; en cas contraire inverser la position des fils noir-rouge.
- Pour les connexions à la carte de commande voir le manuel d'instructions.
- Il est conseillé d'installer la logique de commande à l'abri des agents atmosphériques ou d'utiliser la protection du coffret de commande optionnel (code 750CUP).

La distance maximum entre la logique de commande et le moteur ne doit pas dépasser 10 - 12 m.

Ne pas faire passer les câbles de puissance avec les câbles moteur. Choisir dans tous les cas les parcours les plus brefs pour les lignes des câbles. Il est conseillé de prévoir dans l'installation un interrupteur général, hors de portée des personnes inadaptées, qui permette de couper l'alimentation de l'opérateur en cas de maintenance ou d'inutilisation prolongée.



- Placer la centrale de commande (si externe) le plus proche aux moteurs.
- Il faut éviter que les câbles des appareils auxiliaires sont positionnés dans les canalisation où il y a d'autres câbles qui alimentent les charges importantes ou les lampes par starter électronique.
- Au cas où il faut installer des boutons de commande ou de voyants de signalisation dans les maisons ou les bâtiments qui sont situés à quelques mètres de la centrale de commande, il est conseillé de découpler le signal au moyen de relais pour éviter les bruits induits.
- IL EST ABSOLUMENT INTERDIT D'EFFECTUER N'IMPORTE QUEL TYPE DE CONNEXION ENTERRÉE (À L'INTÉRIEUR DE LA CAISSE DE FONDATION OU AU NIVEAU DES CONDUITS).

Avertissements:

- L'installateur est tenu de prévoir dans l'installation toutes les mesures nécessaires pour une utilisation correcte et fonctionnelle, en la dotant en outre de tous les dispositifs de sécurité et/ou signalisations nécessaires afin que l'automatisme soit conforme aux normes.
- L'opérateur n'est pas prévu pour une application immergée prolongé et comme cela est indiqué dans les caractéristiques techniques, il a un degré de protection IP 67 ; il est conseillé par conséquent de drainer correctement la caisse de fondation en introduisant des tuyaux dans les trous prévus à cet effet.

6. RECOMMANDATIONS DE CARACTÈRE GÉNÉRAL

- Intégrer la sécurité du portail conformément à la norme en vigueur (prEN 13241).
Note : pour une sécurité complète, il est obligatoire d'installer, s'il n'y a pas, les arrêts mécaniques (butées au sol) avec bouchon en caoutchouc en ouverture et fermeture, comme indiqué sur les illustrations 8-9.
- Vérifier que tous les dispositifs installés fonctionnent et sont efficaces.

7. EMPLOI

Le motoréducteur enterré R18-R18BENC/L a été projeté pour ouvrir et fermer des portails avec battant maximum d'1,80 m. Le motoréducteur enterré R18BENCVEL a été projeté pour ouvrir et fermer des portails avec battant maximum d'1,20 m. Il est formellement **interdit d'utiliser l'appareil pour des buts différents ou dans des circonstances différentes de celles qui sont mentionnées ici.**

Normalement, la logique de commande installée (**qui doit avoir l'embrayage électronique incorporé**) permet de sélectionner le fonctionnement :

automatique : une impulsion de commande effectue l'ouverture et la fermeture du portail ;

semi-automatique : une impulsion de commande effectue l'ouverture ou la fermeture du portail.

En cas de manque de courant, le portail peut fonctionner quand même s'il est équipé de batterie tampon ; pour le fonctionnement manuel, actionner le déblocage.

Nous rappelons que nous sommes en présence d'un dispositif automatique alimenté par le courant électrique, il faut donc prendre toutes les précautions de rigueur.

8. MAINTENANCE

Le bon fonctionnement dépend aussi de l'état du portail ; nous décrivons donc brièvement les opérations à faire pour avoir un portail toujours en bon état de marche.

ATTENTION : personne, à l'exception de la personne chargée de la maintenance qui doit être un technicien spécialisé, doit pouvoir commander l'automatisme pendant la maintenance.

Nous recommandons par conséquent de couper l'alimentation de secteur, évitant ainsi le risque de chocs électriques. Si par contre l'alimentation doit être présente pour certains contrôles, nous recommandons de contrôler ou de désactiver tout dispositif de commande (émetteurs, tableaux de commande, etc.) à l'exception de celui qui est commandé par la personne chargée de la maintenance.

Maintenance ordinaire

Chacune des opérations suivantes doit être effectuée quand le besoin s'en fait sentir et dans tous les cas tous les 6 mois pour un usage domestique (environ 3000 cycles de travail) et tous les 2 mois pour un usage intensif, par ex. usage collectif (toujours tous les 3000 cycles de travail).

Portail :

- lubrifier et graisser les gonds du portail.

Automatisme :

- vérification du bon fonctionnement des dispositifs de sécurité (ils doivent être efficaces et intervenir suivant les modalités sélectionnées en phase d'installation) ;
- graisser périodiquement le groupe de déblocage à l'aide du graisseur.
- Inspecter périodiquement l'intérieur de la caisse de fondation pour vérifier le drainage correct de l'eau de pluie et éviter ainsi la stagnation de l'eau et d'autres dépôts (feuilles, papiers, etc.).

Maintenance extraordinaires et rupture

Si des interventions d'une certaine entité devaient se rendre nécessaire sur des parties électromécaniques, nous conseillons d'enlever le composant concerné par la panne pour permettre une réparation en atelier par les techniciens de la maison mère ou agréés par cette dernière.

ATTENTION: Si le poids du portail est placé directement sur la caisse de fondation, le palier doit être remplacé tous les 200 000 cycles (figure 2 - n° 4).

NOTE : Nous conseillons de conserver toute la documentation relative à l'installation à l'intérieur de l'armoire de commande ou à proximité immédiate.

9. GARANTIE: CONDITIONS GÉNÉRALES

La garantie TAU a une durée de 24 mois à compter de la date d'achat des produits (le document fiscal de vente, ticket de caisse ou facture).

La garantie comprend la réparation avec remplacement gratuit (départ usine TAU: frais d'emballage et de transport à la charge du client) des parties qui présentent des défauts de fabrication ou des vices de matériau reconnus par TAU.

En cas d'intervention à domicile, y compris dans la période couverte par la garantie, l'utilisateur est tenu de verser le "Forfait d'intervention" correspondant au coût du déplacement à domicile, plus la main d'œuvre.

La garantie n'est plus applicable dans les cas suivants :

- Si la panne est provoquée par une installation qui n'a pas été effectuée suivant les instructions fournies par le constructeur et présentes à l'intérieur de chaque emballage.
- Si l'on n'a pas utilisé que des pièces originales TAU pour l'installation de l'automatisme.
- Si les dommages sont causés par des calamités naturelles, des actes de malveillance, une surcharge de tension, une alimentation électrique incorrecte, des réparations impropres, une installation erronée ou d'autres causes non imputables à TAU.
- Si l'automatisme n'a pas été soumis aux maintenances périodiques de la part d'un technicien spécialisé selon les instructions fournies par le constructeur à l'intérieur de chaque emballage.
- Usure des composants.

La réparation ou le remplacement des pièces durant la période de garantie ne comporte pas le prolongement de la date d'expiration de la garantie en question.

Dans le cas d'un usage industriel ou professionnel ou similaire, la garantie est valable 12 mois.

1. DIMENSIONES (fig. 1)

2. MATERIALES PARA LA INSTALACIÓN (fig. 2)

- | | |
|--|---|
| 1) Art. M-V100008025: tornillo galvanizado M8 x 35 | 5) Art. S-700CFR18B1: tapa caja de cimentación |
| 2) Art. S-700SR40031: soporte para desbloqueo manual | 6) Art. P-650R18/R18BENC/L: grupo motorreductor R18/R18BENC/L |
| 3) Art. S-700SR18B20: palanca guía hoja | 7) Art. M-V100008025: tornillo galvanizado M8 x 35 |
| 4) Art. S-700CFR18B3: cojinete | 8) Art. S-700CFR18B: caja de cimentación |

Grupo motorreductor sin embrague mecánico. Use exclusivamente centralitas de mando con limitador eléctrico de par de motor por fricción.

3. INSTALACIÓN CAJA DE CIMENTACIÓN (fig. 3-4)

- Alineamiento con el eje.
- Colada de cemento.
- Tubo de drenaje del agua y vaina pasacables en la parte externa de la colada.

ES OBLIGATORIO DRENAR EL AGUA DE LA CAJA DE CIMENTACIÓN Y VERIFICAR PERIÓDICAMENTE SU BUEN FUNCIONAMIENTO, SO PENA DE LA CADUCIDAD DE LA GARANTÍA.

QUEDA TERMINANTEMENTE PROHIBIDO CONECTAR EL TUBO DE DRENAJE DEL AGUA CON CUALQUIER INSTALACIÓN DE DESCARGA, TANTO CIVIL COMO INDUSTRIAL, DE TIPO ALCANTARILLADO (AGUAS NEGRAS). CONÉCTESE EVENTUALMENTE A LA INSTALACIÓN DE DESCARGA DE AGUAS PLUVIALES (AGUAS BLANCAS).

4. INTRODUCCIÓN DEL MOTORREDUCTOR Y ENGANCHE DE LA HOJA

- Introducir el motorreductor en la caja como se muestra en la figura 5A - 5B
- Subir el motor enroscando los cuatro tornillos (fig.) hasta el acoplamiento completo del eje motorreductor en la palanca de guía de hoja.

NOTA: Para esta operación ayudarse girando ligeramente la hoja de la puerta hasta introducir los dientes (fig. 6)

5. CONEXIÓN ELÉCTRICA AL MOTOR

Utilice cables de sección adecuada a la potencia del motor, respetando la normativa vigente (en el R18BENC/L utilice los cables que aconseja la empresa - cód. M-030000CC50).

Instalación 230V AC (R18):

- para uno/dos motores, conecte una centralina del tipo D760M versión más reciente (véase el manual de instrucciones correspondiente para las conexiones);
- conductores de fase del motor (sec. 1,5 mm²); conductor amarillo-verde=masa; conductor azul o gris=común; conductor negro=fase; conductor marrón=fase. Conecte cerca de la tarjeta el condensador presente en el equipamiento de base en paralelo a las dos fases del motor.

Instalación 12V DC (R18BENC/L - R18BENCVEL):

- para uno/dos motores, conecte una centralina del tipo D749MA versión más reciente (véase el manual de instrucciones correspondiente para las conexiones);
Hilos codificador: blanco, marrón, azul (sec. 0,5 mm²);
Hilos motor: azul, rojo (sec. 2,5 mm²);
Verifique que a una maniobra de apertura corresponda la maniobra deseada; en caso contrario invierta la posición de los hilos negro-rojo.
Para las conexiones a la tarjeta de mandos véase el manual de instrucciones.
Le aconsejamos que instale la centralina en un lugar protegido de los agentes atmosféricos o que utilice la cúpula protectora opcional (cód. 750CUP).

La distancia máxima entre la centralina y el motor no puede superar los 10 - 12 m.

No pase cables de potencia junto con los cables del motor. Establezca los recorridos más cortos para las líneas de los cables. Se aconseja prever en la instalación un interruptor general, fuera del alcance de personas incapacitadas, que permita cortar la alimentación al motorreductor en el caso de mantenimiento o de inactividad prolongada.



- Coloque la central de mando (si es externa) cerca de los motores.
- No coloque los cables de los dispositivos auxiliares dentro de tuberías donde haya otros cables que alimenten grandes cargas o lámparas con arrancador electrónico.
- Si se instalan pulsadores de mando o indicadores luminosos dentro de habitaciones o de edificios que estén a varios metros de distancia de la misma central, se aconseja desacoplar la señal mediante relé a fin de evitar interferencias inducidas.
- **ESTÁ TERMINANTEMENTE PROHIBIDO EJECUTAR CUALQUIER TIPO DE CONEXIÓN BAJO TIERRA (EN EL INTERIOR DE LA CAJA DE CIMENTACIÓN O AL NIVEL DE LAS TUBERÍAS).**

Advertencias

- El instalador tiene la tarea de equipar la instalación con todos los accesorios necesarios para un uso correcto y funcional, equipándola además con todos los dispositivos de seguridad o de señalización necesarios para que la automatización respete las diferentes Normas.
- El motorreductor no está previsto para ser sumergido por mucho tiempo y, tal como indicado en los datos técnicos, tiene un grado de protección IP 67; por lo tanto, se aconseja desaguar correctamente la caja de cimentación con tubos introducidos en los taladros correspondientes.

6. RECOMENDACIONES GENERALES

- Adecue la seguridad de la puerta de acuerdo con las Normativa vigente (prEN 13241).
Nota: para una seguridad completa es obligatorio instalar, si no están presentes, los topes mecánicos (batientes en suelo) con tapón de goma en apertura y en cierre, como se muestra en las figuras 7-8-9.
- Controle que todos los dispositivos instalados funcionen correctamente.

7. USO

El motorreductor enterrado R18-R18BENC/L ha sido diseñado para mover cancelas de batiente con hojas de 1,80m máxima. El motorreductor enterrado R18BENCVEL ha sido diseñado para mover cancelas de batiente con hojas de 1,20m máxima. Esta prohibido utilizar este aparato para otros usos diferentes o en circunstancias distintas de aquellas aquí indicadas.

Normalmente, la centralita electrónica instalada (que tiene que disponer de fricción electrónica) permite seleccionar el funcionamiento:

automático: un impulso de mando lleva a cabo la apertura y el cierre de la cancela;

semiautomático: un impulso de mando lleva a cabo la apertura o el cierre de la cancela.

Cuando falta la energía eléctrica la cancela puede funcionar igualmente si está dotada de batería compensadora; para el control manual actuar sobre el desbloqueo.

Le recordamos que nos hallamos ante un dispositivo automático alimentado por corriente eléctrica, por lo tanto, se lo debe usar con precaución.

8. MANTENIMIENTO

El funcionamiento correcto también depende de las condiciones de la cancela; por dicho motivo, describiremos brevemente las operaciones que se deben realizar para conservar una cancela en buenas condiciones.

ATENCIÓN: ninguna persona, salvo el técnico encargado del mantenimiento, que debe ser un técnico especializado, debe poder accionar la automatización durante el mantenimiento.

Por lo tanto, se recomienda cortar la alimentación de red, así evitando el peligro de sacudidas eléctricas. En cambio, si fuera necesario mantener la alimentación conectada, se recomienda controlar o desactivar todos los dispositivos de mando (control remoto, botonera, etc.) salvo el dispositivo usado por el técnico del mantenimiento.

Mantenimiento ordinario

Cada una de las siguientes operaciones debe llevarse a cabo cuando se advierta que es necesario y, de todas maneras, cada 6 meses para uso doméstico (alrededor de 3000 ciclos de trabajo) y cada 2 meses para uso intensivo, por ej.: comunitario (siempre cada 3000 ciclos de trabajo).

Cancela:

- lubrique y engrase los goznes de la cancela.

Instalación de automatización:

- controle que los dispositivos de seguridad funcionen correctamente (deben ser eficaces y accionarse según los modos seleccionados durante la instalación);
- engrase periódicamente con el engrasador el grupo de desbloqueo.
- inspeccione periódicamente el interior de la caja de cimentación para controlar que el agua de lluvia salga correctamente y así evitar estancamiento de agua o de otros depósitos (hojas, papeles, etc.).

Mantenimiento extraordinario o roturas

Si fuera necesario realizar reparaciones importantes de piezas electromecánicas, se recomienda desmontar el componente averiado para poderlo reparar en los talleres por los técnicos del fabricante o por él autorizados.

ATENCIÓN! Si el peso è del porton se coloca directamente en la caja de fundacion, cada 200000 ciclos cambiar el cojinete/rodamiento. (fig. 2; n. 4)

NOTA: Se aconseja guardar toda la documentación de la instalación en el interior o cerca de la central.

9. GARANTÍA: CONDICIONES GENERALES

La garantía de TAU tiene una cobertura de 24 meses a partir de la fecha de compra de los productos (la fecha válida es la que figura en el comprobante de venta, recibo o factura).

La garantía incluye la reparación con sustitución gratuita (franco fábrica TAU: gastos de embalaje y de transporte a cargo del cliente) de las piezas que tuvieran defectos de fábrica o vicios de material reconocidos por TAU.

En el caso de reparación a domicilio, incluso en el período cubierto por garantía, el usuario deberá hacerse cargo de los gastos de desplazamiento a domicilio, más la mano de obra.

La garantía caduca en los siguientes casos:

- Si la avería ha sido determinada por una instalación realizada sin respetar las instrucciones dadas por la empresa que se encuentran en el interior de cada embalaje.
- Si no se han utilizado todos los componentes originales TAU para la instalación del automatismo.
- Si los daños han sido causados por catástrofes naturales, modificaciones, sobrecargas de tensión, alimentación incorrecta, reparaciones inadecuadas, instalación incorrecta u otras causas no imputables a TAU.
- Si no se han efectuado los trabajos de mantenimiento periódico por parte de un técnico especializado, según las instrucciones dadas por la empresa que se encuentran en el interior de cada embalaje.
- Usura de los componentes.

La reparación o sustitución de las piezas durante el período de garantía no implican la extensión de la garantía.

En caso de utilización industrial o profesional, o empleo similar, dicha garantía vale 12 meses.

DICHIARAZIONE DI INCORPORAZIONE DEL COSTRUTTORE
(ai sensi della Direttiva Europea 2006/42/CE All. II.B)

Fabbricante: TAU S.r.l.
Indirizzo: Via E. Fermi, 43
36066 Sandrigo (Vi)
ITALIA

Dichiara sotto la propria responsabilità che il prodotto: *Attuatore elettromeccanico*
realizzato per il movimento automatico di: *Cancelli a Battente*
per uso in ambiente: *Residenziale / Condominiale*
completo di: -
Modello: *R18*
Tipo: *R18 - R18BENC/L - R18BENCVEL*
Numero di serie: *VEDI ETICHETTA ARGENTATA*
Denominazione commerciale: *AUTOMAZIONE PER CANCELLI A BATTENTE*

È realizzato per essere incorporato su una chiusura (*cancello a battente*) o per essere assemblato con altri dispositivi al fine di movimentare una tale chiusura per costituire una macchina ai sensi della Direttiva Macchine 2006/42/CE.

Dichiara inoltre che questo prodotto è conforme ai requisiti essenziali di sicurezza delle seguenti ulteriori direttive CEE:

- **2014/35/EU Direttiva Bassa Tensione**
- **2014/30/EU Direttiva Compatibilità Elettromagnetica**

Dichiara inoltre che **non è consentito mettere in servizio il macchinario** fino a che la macchina in cui sarà incorporato o di cui diverrà componente sia stata identificata e ne sia stata dichiarata la conformità alle condizioni della Direttiva 2006/42/CE.

Sono applicate le seguenti norme e specifiche tecniche:
EN 61000-6-2; EN 61000-6-3; EN 60335-1; EN 12453:2000; EN 12445:2000; EN 60335-2-103

Si impegna a trasmettere, su richiesta adeguatamente motivata delle autorità nazionali, informazioni pertinenti sulle quasi-macchine.

Sandrigo, 02/11/2017

Il Rappresentante Legale

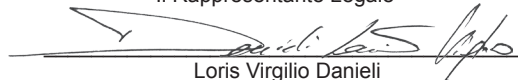

Loris Virgilio Danieli

Nome e indirizzo della persona autorizzata a costituire la documentazione tecnica pertinente:

Loris Virgilio Danieli - via E. Fermi, 43 - 36066 Sandrigo (Vi) Italia

MANUFACTURER'S DECLARATION OF INCORPORATION
(in accordance with European Directive 2006/42/EC App. II.B)

Manufacturer: TAU S.r.l.
Address: Via E. Fermi, 43
36066 Sandrigo (Vi)
ITALY

Declares under its sole responsibility, that the product: *Electromechanical actuator*
designed for automatic movement of: *Swing Gates*
for use in a: *Residential / Communities*
complete with: -
Model: *R18*
Type: *R18 - R18BENC/L - R18BENCVEL*
Serial number: *SEE SILVER LABEL*
Commercial name: *AUTOMATION FOR SWING GATES*

Has been produced for incorporation on an access point (*swing gate*) or for assembly with other devices used to move such an access point, to constitute a machine in accordance with the Machinery Directive 2006/42/EC.

Also declares that this product complies with the essential safety requirements of the following EEC directives:

- **2014/35/EU Low Voltage Directive**
- **2014/30/EU Electromagnetic Compatibility Directive**

Also declares that **it is not permitted to start up the machine** until the machine in which it is incorporated or of which it will be a component has been identified with the relative declaration of conformity with the provisions of Directive 2006/42/EC.

The following standards and technical specifications are applied:
EN 61000-6-2; EN 61000-6-3; EN 60335-1; EN 12453:2000; EN 12445:2000; EN 60335-2-103

The manufacturer undertakes to provide, on sufficiently motivated request by national authorities, all information pertinent to the quasi-machinery.

Sandrigo, 02/11/2017

Legal Representative

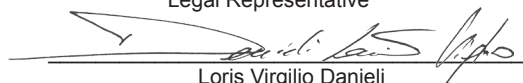

Loris Virgilio Danieli

Name and address of person authorised to draw up all pertinent technical documentation:

Loris Virgilio Danieli - via E. Fermi, 43 - 36066 Sandrigo (Vi) Italy

Italiano

La Casa costruttrice si riserva il diritto di apportare modifiche o miglioramenti al prodotto senza alcun preavviso. Eventuali imprecisioni o errori riscontrabili nel presente fascicolo, saranno corretti nella prossima edizione.

All'apertura dell'imballo verificare che il prodotto sia integro. Riciclare i materiali secondo la normativa vigente.

L'installazione del prodotto dovrà essere effettuata da personale qualificato. La Ditta costruttrice Tau declina ogni responsabilità per danni derivanti a cose e/o persone dovuti ad un'eventuale errata installazione dell'impianto o la non messa a Norma dello stesso secondo le vigenti Leggi (vedi Direttiva Macchine).

English

The manufacturer reserves the right to modify or improve products without prior notice. Any inaccuracies or errors found in this handbook will be corrected in the next edition.

When opening the packing please check that the product is intact. Please recycle materials in compliance with current regulations.

This product may only be installed by a qualified fitter. The manufacturer declines all liability for damage to property and/or personal injury deriving from the incorrect installation of the system or its non-compliance with current law (see Machinery Directive).

Deutsch

Der Hersteller behält sich das Recht vor, ohne vorherige Benachrichtigung Änderungen oder Verbesserungen am Produkt anzubringen. Ungenauigkeiten oder Fehler, die in der vorliegenden Ausgabe festgestellt werden, werden in der nächsten Ausgabe berichtigt.

Beim Öffnen der Verpackung prüfen, dass das Produkt keine Schäden aufweist. Die Materialien nach den gültigen Vorschriften recyceln.

Die Installation des Produktes muss von Fachpersonal ausgeführt werden. Die Herstellerfirma TAU übernimmt keinerlei Haftung für Personen- und/oder Sachschäden aufgrund einer falschen Installation der Anlage oder der Nichtkonformität derselben mit den gültigen Gesetzen (siehe Maschinenrichtlinie).

Français

Le Constructeur se réserve le droit d'apporter des modifications ou des améliorations au produit sans aucun préavis. Les éventuelles imprécisions ou erreurs présentes dans ce fascicule seront corrigées dans la prochaine édition.

À l'ouverture de l'emballage, vérifier que le produit est intact. Recycler les matériaux suivant les normes en vigueur.

L'installation du produit devra être effectuée par du personnel qualifié. Tau décline toute responsabilité pour les dommages aux choses et/ou personnes dus à une éventuelle installation erronée de l'automatisme ou à la non-mise aux normes suivant les lois en vigueur (voir Directive Machines)

übernimmt keinerlei Haftung für Personen- und/oder Sachschäden aufgrund einer falschen Installation der Anlage oder der Nichtkonformität derselben mit den gültigen Gesetzen (siehe Maschinenrichtlinie)..

Español

El Fabricante se reserva el derecho de modificar o actualizar el producto sin aviso previo. Posibles imprecisiones o errores en este manual serán corregidos en la próxima edición.

Cuando abra el embalaje, controle que el producto esté íntegro. Recicle los materiales según la normativa vigente.

La instalación del producto tiene que ser efectuada por personal cualificado. El Fabricante Tau no se asume ninguna responsabilidad por lesiones a personas o averías a cosas causadas por una instalación incorrecta del equipo o la por la inobservancia de la normativa vigente (véase Directiva de Máquinas).

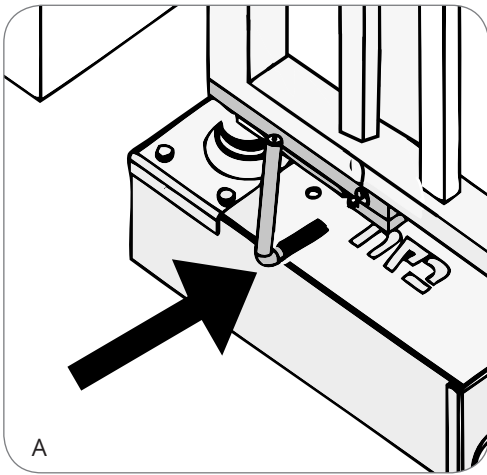

USO DELLO SBLOCCO MANUALE

- Togliere il tappo e inserire la chiave di sblocco nella propria sede come figura A.
- Girare la chiave come da figura B.
- Muovere manualmente l'anta come da figura C.

L'estrazione della chiave provoca il riaggancio dell'anta appena essa sarà allineata al motoriduttore. Richiudere il tappo una volta tolta la chiave.

USING THE MANUAL RELEASE DEVICE

- Remove the cap and insert the release key as shown in picture A.
- Turn the key as shown in picture B.
- Manually move the gate's leaf as shown in picture C.

When the key is removed the gate will be attached once more as soon as it realigns with the gear motor. Put the cap back on after removing the key.

VERWENDUNG DER MANUELLEN ENTRIEGELUNG

- Entfernen Sie die Kappe und stecken Sie den Entriegelungsschlüssel in das Gehäuse wie in Abbildung A gezeigt.
- Drehen Sie den Schlüssel wie in Abbildung B gezeigt.
- Bewegen Sie das Torblatt von Hand wie in Abbildung C gezeigt.

Das Abziehen des Schlüssels verursacht das Wiederschließen des Flügels, sobald dieser zum Getriebemotor ausgerichtet ist. Den Stopfen wieder schließen, nachdem der Schlüssel gezogen ist.

UTILISATION DU DÉBLOCAGE MANUEL

- Enlever le bouchon et insérer la clé de déverrouillage comme indiqué à la figure A.
- Tourner la clé comme indiqué à la figure B.
- Déplacer le vantail manuellement comme indiqué à la figure C.

L'extraction de la clé provoque le réenclenchement du battant dès que celui-ci sera aligné au motoréducteur.

Refermer le bouchon après avoir enlevé la clé.

UTILIZACIÓN DEL DESBLOQUEO MANUAL

- Quitar el tapón e introducir la llave de desbloqueo en la propia sede como se muestra en la figura A.
- Girar la llave como se muestra en la figura B.
- Mover manualmente la hoja como se muestra en la figura C.

La extracción de la llave hace que la hoja cuelgue tan pronto como esté alineada con el motorreductor. Cierre el tapon una vez que haya retirado la llave.

